



JAMIS
THE POWER OF DESIGN

CYCLES JAMIS BICYCLES JAMIS BICYCLES JAMIS BICYCLES JAMIS BICYCLES JAMIS BICYCLES

2014 JAMIS BICYCLE CATALOG

CYCLES JAMIS BICYCLES JAMIS BICYCLES JAMIS BICYCLES JAMIS BICYCLES JAMIS BICYCLES



About JAMIS



“完璧なバイクを造ること” それは最もやりがいのある目標だ。

ジェイミスの母体であるジョージ・ジャノウ サイクル (以下 G・ジャノウ サイクル) は1937年ヨーロッパ製の自転車及び部品の小さな代理店として始まった。

G・ジャノウ サイクルは現在アメリカで創業者一族が管理する会社としては最も古く、最大の自転車会社の一つである。

1979年に初のオリジナル「EARTH CRUISER」を発売し、これを機に様々なモデルを開発。「ジェイミス」ブランドとして今日に至る。

ジェイミスのデザイナーであり、開発責任兼副社長のグレグ・ウェバーもその時より、ジェイミスとともに居る。

そして、決して現状に満足したりなんかしない。

ジェイミスは彼とともに“完璧なバイクを造ること”にいつも情熱を注いでいる。



若き日のグレグ
1000マイル完走した記念写真



創業者:ジョージ・ジャノウ



現在の「EARTH CRUISER」

“ジェイミスのお話で持ちきり”

アメリカ自転車専門誌“bicycling”でジェイミスは編集者推薦ベストバイに8度選ばれています。



いくつかのメーカーはロードブランドとして、マウンテンバイクとしてあるいはトライアスロンブランドとして知られている間、JAMISはあらゆる方面から称賛をえてきました。



「ICON」



「DRAGON 29 SPORT」

2013年はロード「ICON ELITE」とMTB「DRAGON 29 SPORT」の2つのカテゴリで受賞



インターネット検索で「ジェイミス お気に入り 自転車」で検索してみてください。

今日もどこかでジェイミスの自転車を購入した人のブログ記事やこれから購入を考えてる人のアドバイスなどが出てきます。

英語で検索すると、そういった記事がもっと出てきます。日本だけでなく世界中でジェイミスの話題で持ちきりです。

カーボンフレーム

nearnet
MOLDING



ニア・ネットモールドイング

取り外し可能なシリコンの軸を用いて、フレームの主要な部分(ヘッドチューブ、BB、シートチューブ/トップチューブ)をそれぞれ成形。フレームの状態で挿入された、ブラダーは、内圧を調整するためのポリエチレンコアを持っていて、オープンで加熱されると内圧を維持しながら溶けてゆく。これによって内部を外装と同じくらい滑らかで自然のままに生成することが可能となります。これによってチューブ内のシワを無くし、美しい内部構造と、製品としての高い耐久性を実現をさせています。



DYAD ELITE・DYAD PLUS

DYAD ELITE:ハイモジュラスM30繊維30%とミドルモジュラスT700繊維70%を配合し、軽くしなやかに反応するフレームに仕上げてます。(DAKAR RACEに採用) DYAD PLUS:ミドルモジュラスT700繊維と他のカーボン繊維を配合し、高剛性を高めたフレームにしあがってます。(NEMESIS PROに採用)

アルミフレーム

RS
SYNTHESIS



シンセサイズ THE ANTI CARBON

2年の製作期間と幾度のテストを重ねて完成されたアルミ最高峰フレームです。

重量は下位機種種のT700系のカーボンフレームに肉薄する迄設計し、これによりカーボンモデルに比べて耐久性があがり、また絶大なコストパフォーマンスを獲得しました。

(ICONシリーズで採用)

スチールフレーム

ジェイミスが始まる70年代後半に戻ってみると、スチールが唯一の素材でした。35年経った今、もはやスチールは絶対的なフレーム素材ではなくなったが、ジェイミスはスチールを愛し、スチールとともにあり、スチールに乗り続けています。

なぜ？ 木製バットでボールを打ち、次にアルミ製のバットで打てばわかるはず。スチールフレームには耐久性があり、欠けや凹み、キズがついてもその状態を知らせてくれ、容易に修理することが可能だ。

そしてそのスリムでストレートなルックスがジェイミスは大好きなのだ。もちろんジェイミスは、レイノルズが作る最高の素材を使用しています。

REYNOLDS

・レイノルズ : 英国のレイノルズ社は1800年代から続く老舗パイプメーカーです。



520 : スタンダードと言えるクロモリパイプ
(DRAGON SPORT・AURORA・CODA ELITE/COMP・QUEST COMP・BOSANOVAに採用)
コストパフォーマンスに優れています。



631 : 520より強度の高い、マンガン素材を使用した鋼パイプです。
(AURORA ELITEに採用)



853 : 空気熱処理を施し、631パイプよりさらに強度を上げ、軽量に仕上げたパイプです。
(DRAGON 29 RACE・DRAGON 650 PROに採用)

・4130CR-MO : スチールフレームの自転車で広く使われてる素材(CODA SPORT・QUEST SPORTに採用)

SST製法

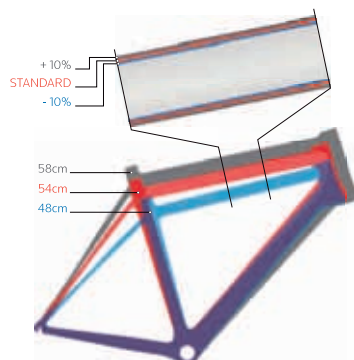

Size・Specific・Tubing

ジェイミスはフレームサイズごとに、通常チューブの長さだけの調整で済む工程にチューブ径(フレームの太さ)まで調整します。

それはセミオーダーに近い設計となり、結果的に乗り手にあった最適なフレームに仕上がるようになってます。

Street



CODA BEAT THE STREETS

滑らかな乗り味で人気のクロスバイクシリーズ。
シンプルなデザインでいつまでも付き合えるモデルです。



COMMUTER ALL BUSINESS

メンテナンスフリーで、
服装を気にせず乗れるスポーツシャです。
無段階変速という不思議なギミックが大人心をくすぐります。



FIXIES ONE GEAR TO RIDE THEM ALL

一番シンプルで漕ぐ力がダイレクトに走りに伝わるスポーツ車です。
車輪を反転させればフリーギアになりますので、初めてでも安心です。



普段使いするからこそ、丈夫さであり、乗り心地であり、使いやすさが必要となります。結果的にスチールフレームがそれらに一番適した素材であり、世界中から CODA シリーズは支持を得ました。また、無段変速機搭載の COMMUTER4、シンプルで一番扱いが簡単なシングルスピードモデルも魅力的。

2014 CODA ELITE

¥120,750 (本体価格¥115,000)

CODAシリーズの最上位機種。
安定したブレーキ性能を持つ油圧ディスクブレーキを装備し、シマノ・ディオーレ 27スピードでオンロードであれば、どんなシチュエーションでも走行が快適です。

REYNOLDS

Adjustable Threadless System



Charcoal

SPECIFICATIONS

フレーム	Reynolds 520 double-buttet chromoly main tubes, with double eyelets
フォーク	Jamis Road carbon fiber with disc mount, single eyelet
ヘッドセット	Chrome plated AheadSet, 1 1/8"
ホイール	Alex XC23 eyeleted disc rim, 32H, Shimano M475 6-bolt disc hubs, stainless spokes
タイヤ	Vittoria Randonneur with Double Shielding puncture protection and reflective sidewalls, 700 x 32c
ディレーラー	Shimano Deore M591 SGS rear and Deore M590 bottom-pull front
シフター	Shimano Alivio RapidFire Plus SL-M430, 27-Speed
チェーン	Shimano
カセット	Shimano 9-Speed 11-32T
クランク	Shimano FC-M431 triple, 48/36/26T, 170mm [15-17"], 175mm [19"]
BBセット	FSA sealed cartridge, 68 x 122.5mm
ペダル	Full alloy platform, toe clip attachable
ブレーキ	Tektro HDC-300 Hydraulic disc brakes with 160mm SL rotors and Tektro brake levers with reach adjust
ハンドル	Jamis aluminum bar, 25.4 x 10° sweep x 580mm
ステム	Jamis ATS aluminum stem, 25.4 x 10° x 90mm [15"], 105mm [17-19"], ATS shim length 100mm
シートポスト	Jamis alloy micro-adjust, 27.2 x 350mm alloy clamp with QR seatpin
サドル	Selle San Marco SPID Arrowhead with Syntex cover and carbon steel rails
サイズ	15", 17", 19"
カラー	Charcoal
重量	12.1kg

Pick up!



Reynolds520を使用(CODA SPORT以外に採用)

GEOMETRY

サイズ	A シートチューブ長	B トップチューブ長	C ヘッド角	D シート角	F チェーンステー	L フロントセンタ	J ホイールベース	H フォークオフセット	K BB下がり	G ヘッドチューブ長	I スタンドオーバー	リアエンド
15"	406	545	71	74	435	608	1035	50	65	105	718	135
17"	444	560	71	74	435	624	1051	50	65	120	744	135
19"	495	570	72	73.5	435	620	1047	50	65	135	778	135

2014 CODA COMP

¥87,150 (本体価格¥83,000)

CODAシリーズのミドルグレードモデル。
 カーボンフォークで路面からの細かな振動を軽減、ATSにより手軽にライディングポジションを変えられるのでON・OFFの使い分けができるモデルです。

REYNOLDS



Silver Mist

SPECIFICATIONS

フレーム	Reynolds 520 double-butted chromoly main tubes, with double eyeletes
フォーク	Jamis Road carbon fiber, single eyelet
ヘッドセット	Chrome plated AheadSet, 1 1/8"
ホイール	Alex ID-19 double wall alloy rims, 32H, Formula hubs, stainless spokes
タイヤ	Vittoria Randonneur with Double Shielding puncture protection and reflective sidewalls, 700 x 32c
ディレーラー	Shimano Alivio M410 SGS rear and M191 bottom pull front
シフター	Shimano RapidFire Plus ST-M310, 24-Speed
チェーン	KMC Z7
カセット	SRAM PG830 8-Speed 11-32T
クランク	Shimano Acera FC-M361 triple, 48/38/28T, 170mm [15-19"]
BBセット	FSA sealed cartridge, 68 x 110.5mm
ペダル	Full alloy platform, toe clip attachable
ブレーキ	Tektro alloy linear-pull brakes with front power modulator and Shimano brake levers
ハンドル	Jamis aluminum bar, 25.4 x 10° sweep x 580mm
ステム	Jamis ATS aluminum stem, 25.4 x 10° x 90mm [15"], 105mm [17-19"], ATS shim length 100mm
シートポスト	Jamis alloy micro-adjust, 27.2 x 350mm alloy clamp with QR seatpin
サドル	Selle San Marco ERA Power with Syntex cover and carbon steel rails
サイズ	15", 17", 19"
カラー	M: Silver Mist
重量	11.6kg

GEOMETRY

サイズ	A シートチューブ長	B トップチューブ長	C ヘッド角	D シート角	F チェーンステー	L フロントセンタ	J ホイールベース	H フォークオフセット	K BB下がり	G ヘッドチューブ長	I スタンドオーバー	リアエンド
15	406	545	71	74	435	602	1029	45	65	105	715	130
17	444	560	71	74	435	618	1045	45	65	120	742	130
19	495	570	72	73.5	435	615	1041	45	65	135	776	130

2014 CODA SPORT

¥65,100 (本体価格¥62,000)

CODAシリーズのスタンダードモデル。
手軽にクロモリフレームを味わうことができます。操作が簡単な変速レバー、座り心地の良いサドルでスポーツバイク初心者でも安心して乗れるモデルです。



Tiger Eye



Gloss Black

SPECIFICATIONS

フレーム	4130Double-butted chromoly main tubes,with single eyelets
フォーク	Chromoly unicrown, carrier mounts and double eyelets
ヘッドセット	Chrome plated AheadSet, 1 1/8"
ホイール	Alex ID-19 double wall alloy rims , 32H, Formula alloy hubs , stainless spokes
タイヤ	Vittoria Randonneur with Double Shielding puncture protection and reflective sidewalls, 700 x 32c
ディレーラー	Shimano Acera M360 SGS rear and M191 bottom pull front
シフター	Shimano RapidFire Plus SL-M310, 21-Speed
チェーン	Shimano 7-Speed
カセット	Shimano 7-Speed 12-32T
クランク	Shimano FC-M171 triple, 48/38/28T, 170mm [15-19"], 175mm [21-23"]
BBセット	FSA sealed cartridge, 68 x 110.5mm
ペダル	Platform style, steel cage/resin body, toe clip attachable
ブレーキ	Tektro alloy linear-pull brakes with front power modulator and Tektro brake levers
ハンドル	Jamis aluminum bar, 25.4 x 10° sweep x 580mm
ステム	Jamis Road, 3D forged 6061 alloy, 25.4 x 17° x 90mm [15/17"], 110mm [19/21/23"]
シートポスト	Jamis alloy micro-adjust, 27.2 x 350mm alloy clamp with QR seatpin
サドル	Jamis Touring with SL cover and satin steel rails
サイズ	15", 17", 19", 21", 23"
カラー	Tiger's Eye or Gloss Black
重量	12.1kg

Pick up!



太めの32cでバンクに強い

GEOMETRY

サイズ	A シートチューブ長	B トップチューブ長	C ヘッド角	D シート角	F チェーンステー	L フロントセンタ	J ホイールベース	H フォークオフセット	K BB下がり	G ヘッドチューブ長	I スタンドオーバー	リアエンド
15	406	545	71	74	435	609	1035	50	65	105	723	130
17	444	560	71	74	435	625	1051	50	65	120	750	130
19	495	570	72	73.5	435	621	1047	50	65	135	785	130
21	546	585	72	73.5	435	636	1063	50	65	150	817	130
23	585	595	72	73.5	435	646	1073	50	65	165	844	130

2014 COMMUTER 4

¥129,150 (本体価格¥123,000)

不思議なギミック:無段階変速機NuVinci360ハブを搭載した、街乗りに最適なスポーツバイクです。

安全性の高いタイヤとフル装備のアクセサリーで、気兼ねすることなく楽しめる要素と、おしゃれでシックなカラーリングがビジネスファッションに合うので、まさに大人のスポーツバイクです。



Dakota Grey

SPECIFICATIONS

フレーム	6061 triple gauge aluminum frame, rear carrier and fender mounts
フォーク	Jamis City aluminum blades, single eyelet
ヘッドセット	VP Slimstack threadless, 1 1/8"
ホイール	Alex ID-19 double wall alloy rims , 36H, NuVinci N360 CVP transmission rear hub, Formula alloy front hub, stainless spokes
タイヤ	Vittoria Adventure with Solid Shielding puncture protection and reflective sidewall, 700 x 32c
ディレーラー	N/A
シフター	NuVinci N360 Shifter
チェーン	KMC X8
カセット	20T
クランク	Forged alloy crank, single 42T chainring, 170mm [17"], 175mm [19"], with full length chainguard
BBセット	FSA sealed cartridge, 68 x 122.5mm
ペダル	City style, full alloy, with TPE non-slip insert
ブレーキ	Tektro linear pull brakes with Tektro CL530 ergonomic designed alloy brake levers with kraton insert
ハンドル	Jamis aluminum, 25.4 x 27° sweep x 580mm
ステム	Jamis ATS aluminum stem, 10° x 90mm [17"], 105mm [19"], ATS shim length 100mm
シートポスト	Jamis alloy micro-adjust, 27.2 x 350mm with alloy clamp and QR seatpin
サドル	Jamis Metro Sport with memory foam, synthetic leather cover, burnished sides and bumper springs with satin steel rails, gender specific
アクセサリー	Full coverage fenders with adjustable stays and new designed mud flaps, Jamis carrier [capacity 18kg.] with Jamis logo strap, rear reflector and micro bell
サイズ	17", 19"
カラー	Dakota Grey
重量	14.3kg

GEOMETRY

サイズ	A シートチューブ長	B トップチューブ長	C ヘッド角	D シート角	F チェーンステー	L フロントセンタ	J ホイールベース	H フォークオフセット	K BB下がり	G ヘッドチューブ長	I スタンドオーバー	リアエンド
17	421	562	71	74	445	621	1057	45	65	120	735	135
19	469	571	72	73.5	445	616	1053	45	65	140	771	135

無段階変速機構「Nu Vinci」

NuVinci 360は無段階変速機構なので、360%の変速域全域での中断の無いシフトチェンジを簡単に行うことが可能です。

スムーズで、静かで、常に変速域内にシフトがあります。

NuVinci 360は走行中の完璧な変速リズムを保つ事が可能です。従来の変速方式にある変速時の”カチカチ、ガチャガチャ”はこの変速機では存在しません。

N360変速機は疲れを軽減し、体に優しく、サイクリングが楽しいものであることを再認識させてくれます。



変速イメージ図

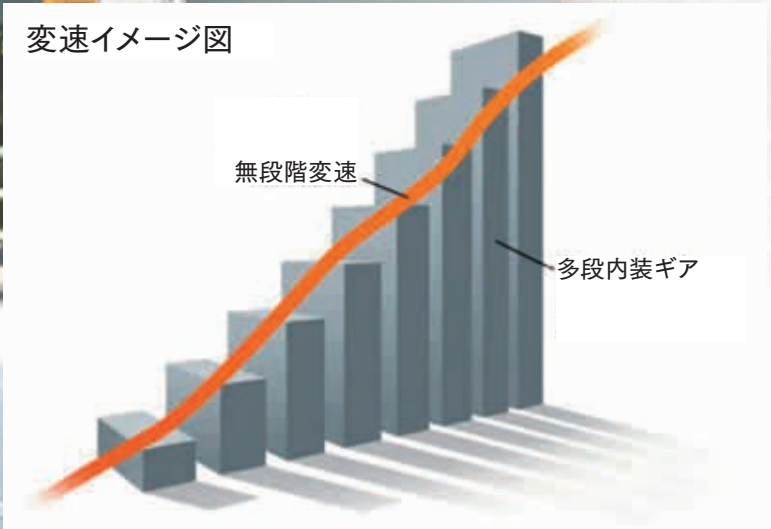

2014 SPUTNIK

¥86,100 (本体価格¥82,000)

未広がりのヴィンテージドロップハンドルバーとクラシカルなラグ仕様ストレートフォークがスタイリッシュに仕上がったシングルスピードモデル。

REYNOLDS

SST



Deep Red

SPECIFICATIONS

フレーム	Reynolds 520 double-buttet chromoly main tubes with SST tubing diameters, cromoly stays
フォーク	Lugged chromoly straight blade
ヘッドセット	Alloy Aheadset, 1 1/8"
ホイール	Alex RA-30 aero rim, 32H, Formula alloy track hubs with flip/flop rear and stainless spokes
タイヤ	Vittoria Zaffiro, 700 x 25c
ディレクター	N/A
シフター	N/A
チェーン	KMC Z510HX
カセット	Formula 16T Fixed and 16T Freewheel
クランク	FSA F. Gimondi Track, single 46T, 165mm [50], 170mm [53]
BBセット	FSA sealed cartridge, 68 x 110.5mm
ペダル	Alloy track style with anodized cage, chrome toe clips with leather straps
ブレーキ	Tektro R317 long reach forged alloy dual-pivot calipers with Tektro RX4.1 bar end mount brake levers
ハンドル	Jamis Vintage drop bar, 6061 aluminum, 26.0 x 400mm [50], 420mm [53]
ステム	Jamis Road, 3D forged 6061 alloy, 10° x 80mm [50], 100mm [53]
テープ	Jamis suede tape with Jamis logo and "J" end plug
シートポスト	Jamis alloy micro-adjust, 27.2 x 300mm with alloy clamp
サドル	Selle San Marco ERA Dymanic Open with Microfeel + shine +HF and carbon steel rails
サイズ	50, 53cm
カラー	Deep Red
重量	10kg

GEOMETRY

サイズ	A シートチューブ長	B トップチューブ長	C ヘッド角	D シート角	F チェーンステー	L フロントセンタ	J ホイールベース	H フォークオフセット	K BB下がり	G ヘッドチューブ長	I スタンドオーバー	リアエンド
50	521	520	72	75	405	578	974	45	65	95	761	120
53	551	540	72	74	405	589	985	45	65	114	784	120

2014 BEATNIK

¥52,500 (本体価格¥50,000)

フラットバーハンドルでよりお手軽に楽しめるシングルスピードモデル。
ドレスアップして自分好みの1台に仕上げるベースに最適なモデルです。



Ano Primer



Deep Purple

SPECIFICATIONS

フレーム	Hi-Ten tubing with SST tubing diameters
フォーク	Unicrown straight blade with single eyelet
ヘッドセット	Chrome AheadSet, 1 1/8"
ホイール	Alex ID-19 double wall alloy rims , 36H, Formula alloy track hubs with flip/flop rear and stainless spokes
タイヤ	Vittoria Zaffiro, 700 x 25c
ディレーラー	N/A
シフター	N/A
チェーン	KMC Z510HX
カセット	Formula 16T Fixed and 16T Freewheel
クランク	Forged alloy crank, single 46T chainring, 170mm
BBセット	Cup & Ball with seal, 116mm bolt-type axle
ペダル	Touring platform, full alloy cage & body with toe clips
ブレーキ	Long reach alloy calipers with shorty brake levers
ハンドル	Straight bar, aluminum, 25.4 x 540mm
ステム	Jamis Road, 3D forged 6061 alloy, 17° x 80mm (47/50), 100mm (53)
グリップ	BMX Type Grip
シートポスト	Jamis alloy micro-adjust, 25.6 x 250mm with alloy clamp
サドル	Jamis Vintage with perforated cover and carbon steel rails
サイズ	47, 50, 53cm
カラー	Ano Primer or Deep Purple
重量	10.8kg

pick up!

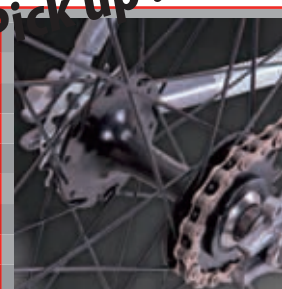

固定ギアとフリーギアが選べる
フリップ&フロップ
(SPUTNIK・BEATNIKに採用)

GEOMETRY

サイズ	A シートチューブ長	B トップチューブ長	C ヘッド角	D シート角	F チェーンステー	L フロントセンタ	J ホイールベース	H フォークオフセット	K BB下がり	G ヘッドチューブ長	I スタンドオーバー	リアエンド
47	491	508	71.5	75.5	405	574	971	45	65	95	745	120
50	521	520	72	75	405	578	974	45	65	95	761	120
53	551	540	72	74	405	589	985	45	65	114	784	120

Road

レースを始めたい人また、週末のフィットネスを行いたい人にはアルミフレームの「ICON」「VENTURA」をご提案。

ロングライドや普段使いにロードを使用したい人には「AURORA」「QUEST」をご提案。

パンクが気になる、ドロヨケ付けたい、キャリアを付けたいなど欲張りな人には「BOSANOVA」「NOVA」をご提案いたします。

様々な使用用途に合わせたロードをジェイミスはご提案いたします。

ICON

THE ANTI-CARBON

チームジェイミスで使用される「XENITH」で培われた、ジオメトリーを採用し、カーボンモデルに匹敵する重量と耐久性を向上させたアルミ最高峰モデルです。



VENTURA

SPEED MADE SIMPLE

週末のレースからフィットネスまで対応するエントリー向けロードバイクです。その乗り心地は米 bicycling 誌でも賞をとるほどにみとめられています。



STEEL SERIES

STEEL FOREVER REAL

“頑丈であり、とても滑らかな乗り心地” そんなクラシックな素材の特徴を生かしたスチールモデルです。



NOVA

HIT THE DIRT! OR THE ASPHALT!

MTB 本場のアメリカで地位のあるジェイミスだから安心できる、シクロクロスシリーズ。週末はレースに参加し、翌日には通勤というような使い勝手も考えて設計されています。



TOURING

ADAPTIVE, ALL CONDITIONS

ツーリング車の定番 AURORA シリーズはツーリングに快適な装備が充実します。ちょっとした日帰り旅には、シックでおしゃれな「BOSANOVA」がおすすめ。どちらもロングライドに適したレイノルズクロモリフレームを採用しています。



2014 ICON ELITE

¥325,500 (本体価格 ¥310,000)

アルミロードレーサーの最高峰モデル。
22スピードになったシマノ・アルテグラとアメリカでは絶大の人気を誇るアメリカン・クラシックホイールを使用、さらに快適に、さらに軽く新感覚のアルミフレームロードバイクです。



Black Anodized

Road

SPECIFICATIONS

フレーム	Synthesis double-buttetted 6061 aluminum
フォーク	Jamis Road full carbon fork, carbon dropouts with stainless axle interfaces
ヘッドセット	Ritchey Pro Drop-In, sealed bearing with nylon upper Compression ring, 1 1/8-1 1/2"
ホイール	American Classic Victory 30 11-Speed wheelset, 30mm rim , 18/24H aerodynamic spokes
タイヤ	Vittoria Rubino Pro Slick, 700 x 23c, folding
ディレーラー	Shimano Ultegra RD-6800 rear and Ultegra FD-6800 braze-on front with 34.9mm alloy clamp
シフター	Shimano Ultegra ST- 6800 Dual Control STI, 22-Speed
チェーン	Shimano Ultegra CN-6800
カセット	Shimano 11-Speed 11-28T
クランク	Shimano Ultegra FC-6800, 52/36T, 170mm [51], 172.5mm [54]
BBセット	FSA PressFit 30 with Wheels MFG adaptors
ペダル	N/A
ブレーキ	Shimano Ultegra BR-6800 Super SLR dual pivot calipers
ハンドル	Ritchey Comp Logic Curve, 6061 double-buttetted aluminum, 31.8 x 400mm [51], 420mm [54]
ステム	Ritchey Comp 4-Axis, 3D net forged 6061 alloy, 6° x 90mm [51], 100mm [54]
テープ	Jamis gel suede tape with Jamis logo and "J" end plug
シートポスト	Jamis carbon fiber , 31.6 x 300mm with 7075 aluminum 1-bolt seat post clamp
サドル	Selle San Marco Concor with Microfil cover and hollow chromoly rails
サイズ	51, 54cm
カラー	Black Anodized
重量	7.5

Pick up!



軽くて、良く回る
アメリカンクラシック
ホイールVictory30を使用

GEOMETRY

サイズ	A シートチューブ長	B トップチューブ長	C ヘッド角	D シート角	F チェーンステー	L フロントセンタ	J ホイールベース	H フォークオフセット	K BB下がり	G ヘッドチューブ長	I スタンドオーバー	リアエンド
51	486	529	72	73	405	573	968	50	68.4	120	712	130
54	504	544	73	73	405	572	967	43	68.4	140	723	130

2014 ICON PRO

¥199,500 (本体価格 ¥190,000)

ICONシリーズのセカンドモデル、新感覚アルミフレームロードバイクをお求めやすい価格になるよう、シマノ・105コンポネート仕様になっております。しかし、ホイールがレースでも実績のあるマヴィック製アクシウムを使用していますので、本格的にロードレースを始める人には最適なモデルです。



マヴィック アクシウムホイールを使用



Ano Palladium

Road

SPECIFICATIONS

フレーム	Synthesis double-buttetted 6061 aluminum
フォーク	Jamis Road full carbon fork, carbon dropouts with stainless axle interfaces
ヘッドセット	FSA integrated, sealed bearing with nylon upper Compression ring, 1 1/8-1 1/2"
ホイール	Mavic Aksium Race wheelset, 20H, 24mm rim profile with UB Control and H2 technology
タイヤ	Vittoria Zaffiro Slick, 700 x 23c, folding
ディレイラー	Shimano 105 RD-5700 rear and 105 FD-5700 braze-on front with 34.9mm alloy clamp
シフター	Shimano 105, ST- 5700 Dual Control STI, 20-Speed
チェーン	SRAM PC1031 w/Powerlock
カセット	Shimano 10-Speed 11-25T
クランク	Shimano FC-R565, 50/34T, 170mm [48/51], 172.5mm [54]
BBセット	FSA PressFit 30 with Wheels MFG adaptors
ペダル	N/A
ブレーキ	Tektro R540 forged alloy dual pivot calipers with cartridge pads
ハンドル	Ritchey Comp Logic Curve, 6061 aluminum, 31.8 x 400mm [48/51], 420mm [54]
ステム	Ritchey 4-Axis, 3D forged 6061 alloy, 6° x 90mm [48/51], 100mm [54]
テープ	Jamis gel suede tape with Jamis logo and "J" end plug
シートポスト	Jamis carbon fiber, 31.6 x 300mm with 7075 aluminum 1-bolt seat post clamp
サドル	Selle San Marco SPID Open with Syntex cover and carbon steel rails
サイズ	44, 48, 51, 54 cm
カラー	Ano Palladium
重量	8.5kg

Pick up!



マヴィック アクシウムホイールを使用

GEOMETRY

サイズ	A シートチューブ長	B トップチューブ長	C ヘッド角	D シート角	F チェーンステー	L フロントセンタ	J ホイールベース	H フォークオフセット	K BB下がり	G ヘッドチューブ長	I スタンドオーバー	リアエンド
44	410	495	70.5	76	405	579	975	50	68.4	100	688	130
48	444	515	71.5	73	405	553	958	50	68.4	100	697	130
51	486	529	72	73	405	573	968	50	68.4	120	712	130
54	504	544	73	73	405	572	967	43	68.4	140	723	130



**team
jamis**

HAGENS
BERMAN

SUTTER HOME
FAMILY VINEYARDS



Road



2014 VENTURA RACE

¥134,400 (本体価格¥128,000)

VENTURAシリーズの最上位機種。
シマノ・ティアグラ 20スピード、カーボンフォーク、で週末レースとコンフォートライドを両方兼ね備えた仕様になっております。



Ano Black/Monterey Red

Road

SPECIFICATIONS

フレーム	Double-buttet 6061 aluminum, SST tubing diameters
フォーク	Jamis Road carbon straight blade road fork, forged alloy dropouts.
ヘッドセット	FSA Integrated, threadless, 1.5 - 1 1/8"
ホイール	Mavic CXP-22 rims with CNC sidewalls, 28/32H, Formula alloy hubs ,stainless spokes
タイヤ	Vittoria Zaffiro, 700 x 23c
ディレーラー	Shimano Tiagra RD-4601 rear and Tiagra FD-4600 front with 34.9mm alloy clamp
シフター	Shimano Tiagra RD-4600 Dual Control STI, 20-Speed
チェーン	SRAM PC1031 w/Powerlock
カセット	Shimano 10-Speed 12-28T
クランク	FSA Vero compact double, 50/34T, 170mm [48/51], 172.5mm [54]
BBセット	FSA PowerDrive sealed cartridge, 68 x 108mm
ペダル	N/A
ブレーキ	Tektro R312 alloy dual pivot calipers with cartridge pads
ハンドル	Ritchey Comp Logic Curve, 6061 double-buttet aluminum, 31.8 x 400mm [48/51], 420mm [54]
ステム	Ritchey 4-Axis, 3D net forged 6061 alloy, 6° x 90mm [48/51], 100mm [54]
テープ	Jamis suede tape with Jamis logo and "J" end plug
シートポスト	Jamis carbon fiber micro-adjust, 31.6 x 350mm with alloy clamp
サドル	Selle San Marco SPID Open with Syntex cover and carbon steel rails
サイズ	48, 51, 54cm
カラー	Ano Black/Monterey Red
重量	9.1kg

Pick up!

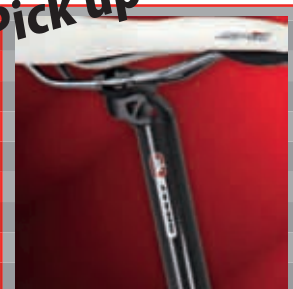

大口径31.6mmの3Kカーボンシートポスト (ICONシリーズ・VENTURA RACEに採用)

GEOMETRY

サイズ	A シートチューブ長	B トップチューブ長	C ヘッド角	D シート角	F チェーンステー	L フロントセンタ	J ホイールベース	H フォークオフセット	K BB下がり	G ヘッドチューブ長	I スタンドオーバー	リアエンド
48	444	515	71	74	415	575	979	50	73	120	712	130
51	489	525	71.5	74	415	582	986	50	73	140	746	130
54	504	538	72	73.5	415	581	985	45	73	160	747	130

2014 VENTURA COMP

¥115,500 (本体価格¥110,000)

VENTURAシリーズのミドルグレードモデル。
シマノ・ソラ 18スピードとカーボンフォークにマビック製リムで足回りのスペックも充実していますので、エントリークラスからワンランク上を目指す方に最適です。



Ano Black/Victory Yellow

Road

SPECIFICATIONS

フレーム	Double-buttet 6061 aluminum, SST tubing diameters
フォーク	Jamis Road carbon composite straight blade road fork, tapered steerer with 1.5 crown, forged alloy dropouts.
ヘッドセット	FSA Integrated, threadless, 1.5 - 1 1/8"
ホイール	Mavic CXP-22 rims with CNC sidewalls, 28/32H, Formula alloy hubs , stainless spokes
タイヤ	Vittoria Zaffiro, 700 x 23c
ディレーラー	Shimano Sora RD-3500 rear and Sora FD-3500 front with 34.9mm alloy clamp
シフター	Shimano Sora ST-3500 Dual Control STI, 18-Speed
チェーン	KMC Z99
カセット	SRAM PG-950 9-Speed 11-28T
クランク	FSA Vero compact double, 50/34T, 170mm [48/51], 172.5mm [54]
BBセット	FSA sealed cartridge, 68 x 110.5mm
ペダル	Touring platform style, full alloy with toe clips
ブレーキ	Tektro R312 alloy dual pivot calipers with adjustable pads
ハンドル	Ritchey Logic, 6061 aluminum, 31.8 x 400mm [48/51] 420mm [54]
ステム	Ritchey 4-Axis, 3D forged 6061 alloy, 6° x 90mm [48/51], 100mm [54]
テープ	Jamis suede tape with Jamis logo and "J" end plug
シートポスト	Ritchey Road, 31.6 x 350mm with alloy clamp
サドル	Selle San Marco SPID Open with Syntex cover and carbon steel rails
サイズ	48, 51, 54cm
カラー	Ano Black/Victory Yellow
重量	9.5kg

GEOMETRY

サイズ	A シートチューブ長	B トップチューブ長	C ヘッド角	D シート角	F チェーンステー	L フロントセンタ	J ホイールベース	H フォークオフセット	K BB下がり	G ヘッドチューブ長	I スタンドオーバー	リアエンド
48	444	515	71	74	415	575	979	50	73	120	712	130
51	489	525	71.5	74	415	582	986	50	73	140	746	130
54	504	538	72	73.5	415	581	985	45	73	160	747	130

2014 VENTURA SPORT

¥87,150 (本体価格¥83,000)

VENTURAシリーズのスタンダードモデル。

新しくなったエントリーユーザー向けロードコンポーネントのシマノ・クラリスを装備。

対応ギア後ろ11-30Tになったので、様々なシチュエーションに対応できる走行が可能になりました。



Road



Pearl White/Victory Blue



Ano Palladium/Monterey Red

SPECIFICATIONS

フレーム	6061 aluminum, SST tubing diameters
フォーク	Aero straight blade road fork
ヘッドセット	FSA Integrated, threadless, 1.5 - 1 1/8"
ホイール	Alex ID-19 double wall alloy rims , 28/32H, Formula alloy hubs , stainless spokes
タイヤ	Vittoria Zaffiro, 700 x 23c
ディレーラー	Shimano Claris RD-2400 rear and Shimano Claris FD-2400 front with 34.9mm alloy clamp
シフター	Shimano Claris ST-2400 Dual Control STI, 16-Speed
チェーン	KMC Z8
カセット	SRAM PG-830 8-Speed 11-30T
クランク	FSA Tempo compact double, 50/34, 170mm [48/51], 172.5 [54/56]
BBセット	FSA sealed cartridge, 68 x 110.5mm
ペダル	Touring platform style, full alloy with toe clips
ブレーキ	Tektro R317 alloy dual pivot calipers with adjustable pads
ハンドル	Jamis Ergo, 6061 aluminum, 31.8 x 400mm [48/51], 420mm [54/56]
ステム	Jamis Road, 3D forged 6061 alloy, 7° x 90mm [48/51], 100mm [54/56]
テープ	Jamis suede tape with Jamis logo and "J" end plug
シートポスト	Jamis Road, micro-adjust, 31.6 x 350mm with alloy clamp
サドル	Jamis Road Sport with SL top and satin steel rails
サイズ	48, 51, 54, 56cm
カラー	Pearl White/Victory Blue or Ano Palladium/Monterey Red
重量	10.4kg

GEOMETRY

サイズ	A シートチューブ長	B トップチューブ長	C ヘッド角	D シート角	F チェーンステー	L フロントセンタ	J ホイールベース	H フォークオフセット	K BB下がり	G ヘッドチューブ長	I スタンドオーバー	リアエンド
48	444	515	71	74	415	577	981	50	73	120	726	130
51	489	525	71.5	74	415	583	987	50	73	140	758	130
54	504	538	72	73.5	415	582	986	45	73	160	776	130
56	524	555	72.54	73	415	583	987	43	73	180	797	130



2014 NOVA RACE

¥162,750 (本体価格 ¥155,000)

カーボンフォーク、プレスフィットBB30、シマノ・ティアグラ 20スピード、アビド製ディスクブレーキBB7、リッチーコンポとこれから本格的にシクロクロスレースを始める人には最適な仕様となっているモデルです。



Deep Red

Road

SPECIFICATIONS

フレーム	6061 aluminum double-buttressed main frame, disc brake mounts
フォーク	Jamis CX carbon fork, post disc brake mounts with integrated carbon cable cradle with stainless axle interfaces and fender eyelets
ヘッドセット	Ritchey Comp Drop-In, sealed bearing with nylon upper Compression ring, 1 1/8-1 1/2"
ホイール	Alex XC23 eyeleted rim, 32H, Formula alloy disc road hubs and stainless spokes
タイヤ	Vittoria, Cross XN, 700 x 32c
ディレーラー	Shimano Tiagra RD-4600 GS rear and Tiagra FD-4600 front with 34.9mm alloy clamp
シフター	Shimano Tiagra ST-4600 Dual Control STI, 20-Speed
チェーン	SRAM PC1031 w/Powerlock
カセット	Shimano 10-Speed 12-30T
クランク	FSA Omega compact double for PF30, 50/34T, 170mm [48/51] 172.5mm [54]
BBセット	FSA PressFit 30
ペダル	N/A
ブレーキ	BB7 Mechanical cable actuated disc brake with 160mm G2 CleanSweep rotors
ハンドル	Ritchey Logic, 6061 aluminum, 31.8 x 400mm [48/51], 420mm [54]
ステム	Ritchey 4-Axis 3D forged 6061 alloy, 6° x 90mm [48/51], 100mm [54]
テープ	Jamis suede tape with Jamis logo and "J" end plug
シートポスト	Ritchey Road, 31.6 x 300mm, alloy clamp with chromo seat pin
サドル	Selle San Marco SPID with Syntex cover and carbon steel rails
サイズ	48, 51, 54cm
カラー	Deep Red
重量	10.8kg

Pick up!

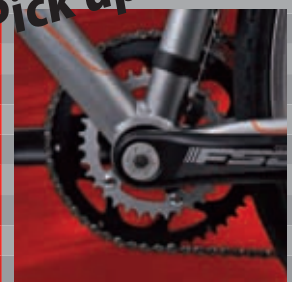

プレスフィットBB30を採用
力強い足回りをサポート

GEOMETRY

サイズ	A シートチューブ長	B トップチューブ長	C ヘッド角	D シート角	F チェーンステー	L フロントセンタ	J ホイールベース	H フォークオフセット	K BB下がり	G ヘッドチューブ長	I スタンドオーバー	リアエンド
48	480	515	71	74.58	425	584	999	48	67	100	749	130
51	510	530	71.5	74	425	586	1001	48	67	115	771	130
54	540	545	72	73	425	587	1002	48	67	130	793	130

2014 NOVA SPORT

¥96,600 (本体価格¥92,000)

ロードバイクより太めのタイヤ、雨でも制動力の落ちないディスクブレーキを装備したシクロクロスモデルは、通勤などにも人気の高いモデルです。普段はフェンダーを付けて通勤に、外して週末レースを楽しみたい方におすすめなのが、NOVA SPORTです。



Charcoal

Road

SPECIFICATIONS

フレーム	6061 aluminum double-butted main frame, disc brake mounts
フォーク	Jamis Cross aluminum fork, integrated cable cradles with post disc brake mounts and fender eyelets
ヘッドセット	FSA, integrated, 1 1/8-1 1/2"
ホイール	Alex XC23 eyeleted rim, 32H, Formula alloy disc road hubs and stainless spokes
タイヤ	Vittoria, Cross XN, 700 x 32c
ディレーラー	Shimano Claris RD-2400 rear and Claris FD-2400 front with 34.9mm alloy clamp
シフター	Shimano Claris ST-2400 Dual Control STI, 16-Speed
チェーン	KMC Z7
カセット	SRAM PG-830 8-Speed 11-30T
クランク	FSA Tempo compact double, 50/34T, 170mm (48/51) 172.5mm (54)
BBセット	FSA sealed cartridge, 68 x 110.5mm
ペダル	N/A
ブレーキ	Tektro Lyra mechanical cable actuated disc brake with 160mm wave rotors
ハンドル	Jamis Ergo, 6061 aluminum, 31.8 x 380 (48) 400mm (51-54)
ステム	Jamis Road, 3D forged 6061 alloy, 7° x 90mm (48/51), 100mm (54)
シートポスト	Jamis Road, micro-adjust, 31.6 x 300mm, alloy clamp with chromo seat pin
サドル	Jamis Road with SL top, front and rear bumpers and satin steel rails
サイズ	48, 51, 54cm
カラー	Charcoal
重量	11.2kg

Pick up!



安定した制動力を誇る
機械式ディスクブレーキ

GEOMETRY

サイズ	A シートチューブ長	B トップチューブ長	C ヘッド角	D シート角	F チェーンステー	L フロントセンタ	J ホイールベース	H フォークオフセット	K BB下がり	G ヘッドチューブ長	I スタンドオーバー	リアエンド
48	480	515	71	74.58	425	583	999	48	67	100	747	130
51	510	530	71.5	74	425	586	1001	48	67	115	768	130
54	540	545	72	73	425	587	1002	48	67	130	790	130

2014 QUEST COMP

¥118,650 (本体価格¥113,000)

クロモリコンフォートロードバイク。
英国ブランドのReynolds520を使ったフレームとカーボンフォークで快適なロングライドが楽しめます。またATSで気軽にライディングポジションの変更も行えます。



Pearl White/Montrey Red

SPECIFICATIONS

フレーム	Reynolds 520 double-buttet main tubes, SST tubing diameters, double-tapered crommo stays
フォーク	Jamis Road carbon with single eyelet
ヘッドセット	Ritchey LB AheadSet, 1 1/8"
ホイール	Alex Race24 rims, 28/32H, Formula alloy hubs, stainless spokes
タイヤ	Vittoria Zaffiro, 700 x 25c
ディレーラー	Shimano Sora RD-3500GS rear and Sora FD-3503 front with 28.6mm alloy clamp
シフター	Shimano Sora ST-3500 Dual Control STI, 27-Speed
チェーン	KMC Z99
カセット	SRAM PG-950 9-Speed 11-28T
クランク	FSA Vero triple, 50/39/30T, 170mm [48/51], 172.5mm [54]
BBセット	FSA sealed cartridge, 68 x 116mm
ペダル	Touring platform style, full alloy with toe clips
ブレーキ	Tektro R317 long reach dual-pivot calipers with adjustable pads
ハンドル	Ritchey Comp Logic Curve, 6061 aluminum, 31.8 x 400mm [48/51], 420mm [54]
ステム	Jamis ATS aluminum stem, 10° x 90mm [48/51], 105mm [54]. ATS shim length 80mm
テープ	Jamis suede tape with Jamis logo and "J" end plug
シートポスト	Jamis alloy micro-adjust, 27.2 x 300mm with crommo seat pin
サドル	Jamis Touring Sport with pressure relief cut-out and satin steel rails
サイズ	48, 51, 54cm
カラー	Pearl White/Montrey Red
重量	10.4kg

GEOMETRY

サイズ	A シートチューブ長	B トップチューブ長	C ヘッド角	D シート角	F チェーンステー	L フロントセンタ	J ホイールベース	H フォークオフセット	K BB下がり	G ヘッドチューブ長	I スタンドオーバー	リアエンド
48	443	515	71	74.5	415	583	989	50	68	120	726	130
51	486	530	72	74	415	578	983	43	68	140	761	130
54	505	540	72	73	415	578	983	43	68	160	781	130

2014 QUEST SPORT

¥88,200 (本体価格¥84,000)

お手頃な価格でクロモリロードバイクが楽しめるモデルです。
ドロヨケ、キャリア取付ダボ穴がありますので、スポルティーフ風にもできる拡張性もあります。



Gloss Black



Tiger's Eye

Road

SPECIFICATIONS

フレーム	4130 double-buttet chromoly main tubes with SST tubing diameters, cromoly stays, single eyelets
フォーク	Full 4130 chromoly lugged crown, double eyelet
ヘッドセット	Ritchey LB AheadSet, 1 1/8"
ホイール	Alex ID-19 double wall alloy rims , 28/32H, Formula alloy hubs ,stainless spokes
タイヤ	Vittoria Zaffiro, 700 x 25c
ディレーラー	Shimano Claris RD-2400 GS rear and Shimano Claris FD-2403 front with 28.6mm alloy clamp
シフター	Shimano Claris ST-2400 Dual Control STI, 24-Speed
チェーン	KMC Z8
カセット	SRAM PG-830 8-Speed 11-30T
クランク	Shimano Claris FC-2403 triple, 52/42/30T, 170mm [48/51/54], 175mm [56]
BBセット	FSA sealed cartridge, 68 x 116mm
ペダル	Touring platform style, full alloy with toe clips
ブレーキ	Tektro R317 long reach dual-pivot calipers with adjustable
ハンドル	Jamis Ergo, 6061 aluminum, 31.8 x 380mm [48], 400mm [51/54], 420mm [56]
ステム	Jamis Road, 3D forged 6061 alloy, 7° x 90mm [48/51], 100mm [54/56]
テープ	Jamis suede tape with Jamis logo and "J" end plug
シートポスト	Jamis alloy micro-adjust, 26.6 x 300mm with cromo seat pin
サドル	Jamis Touring Sport with pressure relief cut-out and satin steel rails
サイズ	48, 51, 54, 56cm
カラー	Tiger's Eye or Gloss Black
重量	11.3kg

Pick up!



シマノ クラリス ニューコンボ ネット採用

GEOMETRY

サイズ	A シートチューブ長	B トップチューブ長	C ヘッド角	D シート角	F チェーンステー	L フロントセンタ	J ホイールベース	H フォークオフセット	K BB下がり	G ヘッドチューブ長	I スタンドオーバー	リアエンド
48	443	515	71	74.5	415	583	989	50	68	120	726	130
51	486	530	72	74	415	578	983	43	68	140	761	130
54	505	540	72	73	415	578	983	43	68	160	781	130
56	525	555	73	73	415	583	988	43	68	180	803	130

2014 AURORA ELITE

¥189,000 (本体価格 ¥180,000)

ツーリングモデルのAURORA ELITEはReynolds631チューブを使い、上質な乗り心地と軽量化を両立しています。雨でも高い制動力のディスクブレーキと、フロントトリプルギヤとワイドレシオなリアギヤがツーリングを快適で楽しいものにしてくれます。チェーンステープレーキ側に予備スポーク3本セットできるスポークキャリアがあるのも、JAMISのこだわりです。

REYNOLDS

SST

Adjustable Threadless System



Antique Bronze

SPECIFICATIONS

フレーム	Reynolds 631 main tubes with SST tubing diameters, cromoly stays, laser cut road disc dropouts with double eyelets and spoke carrier
フォーク	Lugged semi-sloping cromoly, disc brake tab, forged dropouts with double eyelet
ヘッドセット	Ritchey Logic V2, AheadSet, 1 1/8"
ホイール	Mavic A119 double wall rims, 36H, Shimano R505 Center Lock disc hubs and DT Champion stainless spokes
タイヤ	Vittoria Randonneur Pro with Double Shield puncture protection and reflective sidewalls, 700 x 32c, folding
ディレーラー	Shimano 105 RD-5700GS rear and Shimano 105 FD-5703 front with 28.6mm alloy clamp
シフター	Dura Ace bar end shifter, 30-Speed
チェーン	Shimano 10-Speed
カセット	Shimano 10-Speed 12-30T
クランク	Shimano FC-R563 triple, 50/39/30T, 170mm [50], 172.5mm [53]
BBセット	Shimano BB4600 external
ペダル	N/A
ブレーキ	Avid BB-7 mechanical disc brake with Shimano 160mm rotors and Tektro RL340 road brake levers
ハンドル	Jamis Ergo, 6061 aluminum, 31.8 x 400mm [50/53]
ステム	Jamis ATS 3D cold forged aluminum stem, 7° x 90mm [50], 100mm [53]. ATS shim length 80mm
テープ	Jamis natural cork bar tape
シートポスト	Ritchey Comp Road, 27.2 x 300mm with chromo seatpin
サドル	Jamis Touring Sport with pressure relief cut-out and hollow cromoly rails
アクセサリ	Full coverage fenders with adjustable stays and new designed mud flaps, Jamis carrier (capacity 25kg) with Jamis logo strap and rear reflector
サイズ	50, 53cm
カラー	Antique Bronze
重量	12.5kg

GEOMETRY

サイズ	A シートチューブ長	B トップチューブ長	C ヘッド角	D シート角	F チェーンステー	L フロントセンタ	J ホイールベース	H フォークオフセット	K BB下がり	G ヘッドチューブ長	I スタンドオーバー	リアエンド
50	520	542	71.5	74	440	602	1034	50	65	115	790	135
53	550	552	71.5	73	440	602	1034	50	65	135	807	135

2014 AURORA

¥115,500 (本体価格¥110,000)

Reynolds520仕様で、マッドフラップ付フェンダーやリヤキャリアを標準装備したツーリングモデル。ATSアジャストシステムで簡単にステムの高さを調節できるので、長距離ツーリング時にポジション変更が容易です。ツーリングを始めるのに最適な1台です。

REYNOLDS

SST

Adjustable Threadless System



Black Forest

Road

SPECIFICATIONS

フレーム	Reynolds 520 double-butted chromoly main tubes with SST tubing diameters, chromoly stays, forged dropouts with double eyelets and spoke carrier
フォーク	Lugged semi-sloping chromoly with canti bosses, double eyelets
ヘッドセット	Chrome plated AheadSet, 1 1/8"
ホイール	Alex ACE19 eyeleted double walled rims, 36H, Shimano Tiagra 4500 hubs, stainless spokes
タイヤ	Vittoria Randonneur with Double Shielding puncture protection and reflective sidewalls, 700 x 32c
ディレーラー	Shimano Tiagra RD-4600GS rear and Sora FD-3503 front with 28.6mm alloy clamp
シフター	microSHIFT bar end shifters with index or friction option, 27-Speed
チェーン	SRAM PC951
カセット	SRAM PG-950 9-Speed 11-28T
クランク	FSA Alpha Drive triple, 48/36/26T, 165mm [47] 170mm [50/53/55]
BBセット	FSA sealed cartridge, 68 x 118mm
ペダル	Touring platform, full alloy cage & body with toe clips
ブレーキ	Tektro 992 forged alloy cantilevers with Tektro RL340 road brake lever
ハンドル	Jamis Ergo, 6061 aluminum, 31.8 x 380mm [47], 400mm [50/53], 420mm [55]
ステム	Jamis ATS forged aluminum stem, 10° x 90mm [47/50], 105mm [53/55], ATS shim length 100mm
テープ	Jamis natural cork bar tape
シートポスト	Jamis alloy micro-adjust, 27.2 x 300mm with chromo seat pin
サドル	Jamis Touring Sport with pressure relief cut-out and satin steel rails
アクセサリー	Full coverage fenders with adjustable stays and new designed mud flaps, Jamis carrier (capacity 18kg) with Jamis logo strap and rear reflector
サイズ	47, 50, 53, 55cm
カラー	Black Forest
重量	13.2kg

Pick up!



ネジ1本で簡単に高さ調節ができるステム (ATSシステムを装備した車種に採用)

GEOMETRY

サイズ	A シートチューブ長	B トップチューブ長	C ヘッド角	D シート角	F チェーンステー	L フロントセンタ	J ホイールベース	H フォークオフセット	K BB下がり	G ヘッドチューブ長	I スタンドオーバー	リアエンド
47	410	520	70	74	440	592	1024	50	65	100	710	130
50	521	542	71.5	74	440	601	1033	50	65	115	784	130
53	551	552	71.5	73	440	602	1034	50	65	135	808	130
55	571	557	71.5	73	440	607	1039	50	65	150	827	130

2014 BOSANOVA

¥157,500 (本体価格¥150,000)

ツーリングモデルのAURORAとロードモデルのQUESTの性格を合わせたモデルがBOSANOVAです。

ロードバイクのように軽快に街中を走ることが可能であり、ツーリングのように使用することも可能。シックなカラーに際立つイエローロゴがおしゃれで欲張りな個性派ツーリングモデルと言えるでしょう。

REYNOLDS

SST

Adjustable Threadless System



Ano Black/Copper

SPECIFICATIONS

フレーム	Reynolds 520 double-buttet chromoly main tubes with SST tubing diameters, cromoly stays, custom laser cut road disc dropouts with double eyelets
フォーク	Carbon fiber unicrown with steel steerer, disc brake mounts, single eyelets
ヘッドセット	Ritchey Logic, AheadSet, 1 1/8"
ホイール	Alex DC25 disc specific double-wall rim, 32H, Formula alloy disc road hubs and stainless spokes
タイヤ	Vittoria Randonneur Cross with Double Shield puncture protection, 700 x 28c
ディレーラー	Shimano Tiagra RD-4600GS rear and Tiagra FD-4603 front with 28.6mm alloy clamp
シフター	Shimano Tiagra ST-4600 Dual Control STI, 30-Speed
チェーン	SRAM PC1031
カセット	Shimano 10-Speed 12-30T
クランク	FSA Vero triple, 50/39/30T, 170mm [48/51], 172.5mm [54]
BBセット	FSA sealed cartridge, 68 x 118mm
ペダル	Touring platform style, full alloy with toe clips
ブレーキ	Avid BB-5 cable actuated disc brake with 160mm G2 CleanSweep rotors
ハンドル	Ritchey Road Comp Logic, 6061 aluminum, 31.8 x 400mm [48/51], 420mm [54]
ステム	Jamis ATS forged aluminum stem, 10° x 90mm [48/51], 105mm [54], ATS shim length 100mm
テープ	Jamis suede tape with Jamis logo and "J" end plug
シートポスト	Jamis alloy micro-adjust, 27.2 x 350mm with cromo seat pin
サドル	Selle San Marco SPID Arrowhead with Syntex cover and carbon steel rails
アクセサリ	Full coverage fenders with adjustable stays and new designed mud flaps
サイズ	48, 51, 54cm
カラー	Ano Black/Copper
重量	12.5kg

Pick up!

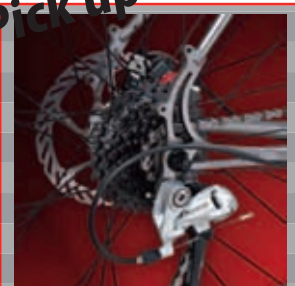

美しく肉抜きされたリアエンド
水圧で強度を落とさずカットして
ます。
(BOSANOVA・AURORA
ELITE・CODA ELITEに採用)

GEOMETRY

サイズ	A シートチューブ長	B トップチューブ長	C ヘッド角	D シート角	F チェーンステー	L フロントセンタ	J ホイールベース	H フォークオフセット	K BB下がり	G ヘッドチューブ長	I スタンドオーバー	リアエンド
48	480	513	70.5	75	425	600	1016	48	65	100	750	130
51	510	540	71	74	425	602	1019	48	65	120	775	130
54	540	555	71.5	73	425	603	1020	48	65	140	800	130

Femme

FEMME モデルについて

Femme

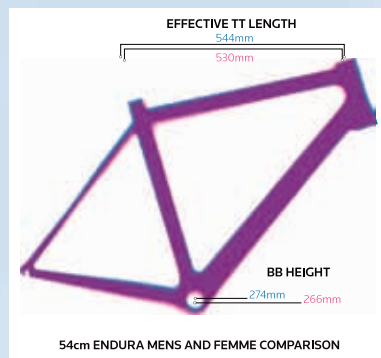

ジェイミスの女性専用ジオメトリーにフィットした場合以下のことが実感できます。

- 快適なリーチを生むためにサドルからハンドルバーの距離が短く設計しています。
- ヘッド角度はリラックスポジションで、ホイールとつま先が触れるのを避けるために、フォークオフセットが大きいです。
- BBの位置は低くし、低重心で安定感と足つき性を良くしています。
- ハンドルバー幅は狭く、ドロップ部分はショートリーチでつかみやすいです。
- 通常のモデルに比べクランクアームは短めにしてます。
- サドルは縦には短く、幅は広いものにし、圧力が掛かる部分には体重を逃がす構造になってます。
- 軽量のライダー向けにフレームの重量や硬さを変えます。

Femme

VENTURA SPORT



QUEST SPORT



CODA COMP



CODA SPORT



2014 VENTURA SPORT FEMME

¥87,150 (本体価格¥83,000)

スポーティに走りたい女性にジェイミスが提案するロードバイクです。クランク長、ハンドルバー、ステムを女性の体格に合わせて短めのものをアッセンブルしてます。



Dark Chocolate/Alpine Blue



Pearl White/Cherry Bomb

SPECIFICATIONS

フレーム	6061 aluminum, SST tubing diameters
フォーク	Aero straight blade aluminum fork
ヘッドセット	FSA Integrated, threadless, 1.5 - 1 1/8"
ホイール	Alex ID-19 double wall alloy rims , 28/32H, Formula alloy hubs ,stainless spokes
タイヤ	Vittoria Zaffiro, 700 x 23c
ディレーラー	Shimano Claris RD-2400 rear and Shimano Claris FD-2400 front with 34.9mm alloy clamp
シフター	Shimano Claris ST-2400 Dual Control STI, 16-Speed
チェーン	KMC Z8
カセット	SRAM PG-830 8-Speed 11-30T
クランク	FSA Tempo compact double, 50/34, 165mm [44]
BBセット	FSA sealed cartridge, 68 x 110.5mm
ペダル	Touring platform style, full alloy with toe clips
ブレーキ	Tektro R317 alloy dual pivot calipers with adjustable pads
ハンドル	Jamis Ergo, 6061 aluminum, 31.8 x 380mm [44]
ステム	Jamis Road, 3D forged 6061 alloy, 7° x 90mm [44]
テープ	Jamis suede tape with Jamis logo and "J" end plug
シートポスト	Jamis alloy micro-adjust, 31.6 x 350mm with alloy clamp
サドル	Jamis Road Sport Femme with SL top and satin steel rails
サイズ	44cm
カラー	Pearl White/Cherry Bomb or Dark Chocolate/Alpine Blue
重量	10.3kg

GEOMETRY

サイズ	A シートチューブ長	B トップチューブ長	C ヘッド角	D シート角	F チェーンステー	L フロントセンタ	J ホイールベース	H フォークオフセット	K BB下がり	G ヘッドチューブ長	I スタンドオーバー	リアエンド
44	410	495	70.5	76	415	581	986	50	68	120	712	130

2014 QUEST SPORT FEMME

¥88,200 (本体価格¥84,000)

快適にロングライドやツーリングを楽しみたいアクティブな女性にジェイミスが提案するクロモリロードバイクです。クランク長、ハンドルバー、ステムは女性の体格に合わせて短めのをアッセンブルしています。



Silver Moon



Tiger's Eye

Femme

SPECIFICATIONS

フレーム	4130 double-buttet chromoly main tubes with SST tubing diameters, cromoly stays, single eyelets
フォーク	Full 4130 chromoly, double eyelet
ヘッドセット	Ritchey LB AheadSet, 1 1/8"
ホイール	Alex ID-19 double wall alloy rims, 28/32H, Formula alloy hubs, stainless spokes
タイヤ	Vittoria Zaffiro, 700 x 25c
ディレーラー	Shimano Claris RD-2400 GS rear and Shimano Claris FD-2403 front with 28.6mm alloy clamp
シフター	Shimano Claris ST-2400 Dual Control STI, 24-Speed
チェーン	KMC Z8
カセット	SRAM PG-830 8-Speed 11-30T
クランク	Shimano Claris FC-2403 triple, 52/42/30T, 165mm [48]
BBセット	FSA sealed cartridge, 68 x 116mm
ペダル	Touring platform style, full alloy with toe clips
ブレーキ	Tektro R317 long reach dual-pivot calipers with adjustable pads
ハンドル	Jamis Ergo, 6061 aluminum, 31.8 x 380mm [48]
ステム	Jamis Road, 3D forged 6061 alloy, 7° x 90mm [48]
テープ	Jamis suede tape with Jamis logo and "J" end plug
シートポスト	Jamis alloy micro-adjust, 26.6 x 300mm with cromol seat pin
サドル	Jamis Touring Sport Femme with pressure relief cut-out and satin steel rails
サイズ	48cm
カラー	Tiger's Eye or Silver Moon
重量	11.2kg

GEOMETRY

サイズ	A シートチューブ長	B トップチューブ長	C ヘッド角	D シート角	F チェーンステー	L フロントセンタ	J ホイールベース	H フォークオフセット	K BB下がり	G ヘッドチューブ長	I スタンドオーバー	リアエンド
48	443	505	71	75.5	415	583	988	50	68	120	726	130

2014 CODA COMP FEMME

¥87,150 (本体価格¥83,000)

REYNOLDS

Adjustable Threadless System

ワンランク上のクロスバイクで、普段使いはもちろんレジャーにも使用したい女性にぴったりのクロモリクロスバイクです。

フロントフォークにはカーボン製を使用していますので、振動軽減はもちろん高級感も演出、またパールホワイトのフレームカラーにアクセントの効いたレッドが美しく見えます。



Pearl White

SPECIFICATIONS

フレーム	Reynolds 520 double-buttet chromoly main tubes, cromoly stays
フォーク	Jamis Road carbon fiber with single eyelets
ヘッドセット	Chrome plated AheadSet, 1 1/8"
ホイール	Alex ID-19 double wall alloy rims, 32H, Formula hubs, stainless spokes
タイヤ	Vittoria Randonneur with Double Shielding puncture protection and reflective sidewalls, 700 x 32c
ディレーラー	Shimano Alivio M410 SGS rear and M191 bottom pull front
シフター	Shimano RapidFire Plus ST-M310, 24-Speed
チェーン	KMC Z7
カセット	SRAM PG830 8-Speed 11-32T
クランク	Shimano Acera FC-M361 triple, 48/38/28T, 170mm [14-16"]
BBセット	FSA sealed cartridge, 68 x 110.5mm
ペダル	Full alloy platform, toe clip attachable
ブレーキ	Tektro alloy linear-pull brakes with front power modulator and Shimano brake levers
ハンドル	Jamis alminum bar, 25.4 x 10° sweep x 580mm
ステム	Jamis ATS aluminum stem, 25.4 x 10° x 90mm [14-16"], ATS shim length 100mm
シートポスト	Jamis alloy micro-adjust, 27.2 x 350mm alloy clamp with QR seatpin
サドル	Selle San Marco ERA Power with Syntex cover and carbon steel rails
サイズ	14", 16"
カラー	Pearl White
重量	11.5kg

GEOMETRY

サイズ	A シートチューブ長	B トップチューブ長	C ヘッド角	D シート角	F チェーンステー	L フロントセンタ	J ホイールベース	H フォークオフセット	K BB下がり	G ヘッドチューブ長	I スタンドオーバー	リアエンド
14	368	520	70	75	435	594	1021	45	65	95	688	130
16	406	530	71	75	435	597	1023	45	65	105	716	130

2014 CODA SPORT FEMME

¥65,100 (本体価格¥62,000)

お手軽な価格でクロモリバイクを楽しめるモデルです。
 明るいSAGE カラーはFEMMEモデルのみです。
 丈夫でしなやかで乗りやすく、スポーツバイク初心者に最適なクロスバイク
 です。
 ※サイズ16インチはSAGEカラーのみです



Sage



Tiger's Eye

Femme

SPECIFICATIONS

フレーム	Double-butted chromoly main tubes, cromoly stays
フォーク	Chromoly unicrown, carrier mounts with double eyelets
ヘッドセット	Chrome plated AheadSet, 1 1/8"
ホイール	Alex ID-19 double wall alloy rims , 32H, Formula alloy hubs and stainless spokes
タイヤ	Vittoria Randonneur with Double Shielding puncture protection and reflective sidewalls, 700 x 32c
ディレーラー	Shimano Acera M360 SGS rear and M191 bottom pull front
シフター	Shimano RapidFire Plus SL-M310, 21-Speed
チェーン	Shimano 7-Speed
カセット	Shimano 7-Speed 12-32T
クランク	Shimano FC-M171 triple, 48/38/28T, 170mm [14-16"]
BBセット	FSA sealed cartridge, 68 x 110.5mm
ペダル	Platform style, steel cage/resin body, toe clip attachable
ブレーキ	Tektro alloy linear-pull brakes with front power modulator and Tektro brake levers
ハンドル	Jamis aluminum bar, 25.4 x 10° sweep x 580mm
ステム	Jamis Road, 3D forged 6061 alloy, 25.4 x 17° x 90mm [14-16"]
シートポスト	Jamis alloy micro-adjust, 27.2 x 350mm alloy clamp with QR seatpin
サドル	Jamis Touring Femme with SL top and satin steel rails
サイズ	14", 16"(Sageのみ)
カラー	Tiger's Eye or Sage
重量	12kg

GEOMETRY

サイズ	A シートチューブ長	B トップチューブ長	C ヘッド角	D シート角	F チェーンステー	L フロントセンタ	J ホイールベース	H フォークオフセット	K BB下がり	G ヘッドチューブ長	I スタンドオーバー	リアエンド
14	368	520	70	75	435	601	1028	50	65	95	696	130
16	406	530	71	75	435	604	1030	50	65	105	725	130

MTB 650



DAKAR

LEADING THE REVOLUTION

650B MTBのフルサスペンションモデル。ストローク130mmでXCだけではなくエンデューロ、マラソン、下り系などに幅広く使用が可能です。



26'と29'の長所を持ち合わせた新規格のMTB中間サイズのタイヤを採用することによって、26'or29'の不得手なコースどちらでも対応できるようになり、さまざまなフィールドで十分に楽しめるMTBです。まさにこれからMTBを始める方におすすめの 카테고리といえるでしょう。

NEMESIS

THE REVOLUTION CONTINUES

650B MTBのハードテールモデル。XCレースでは主流のカーボンとエントリークラスにはぴったりのアルミフレームを採用したシリーズ。



DRAGON 650

COMMITTED

650B MTBのハードテールモデル。29er同様、丈夫でしなやかなクロモリ素材を採用しています。



2014 DAKAR XCT 650 RACE

¥441,000 (本体価格¥420,000)

新規格650B MTBのカーボンフレーム フルサスペンションモデルの登場です。

フルサスペンションながらも13kg台を実現、650Bホイールと130mmストロークサスペンションでXC、エンデュロ、マラソンなど幅広いジャンルに対応しレースに勝てるスペックです。

nearnet
MOLDING



MP4

BB30
PRESS-FIT



Carbon/Rally Blue

SPECIFICATIONS

フレーム	Full high modulus carbon frame, 130mm travel mp4 suspension, dropper post routing, high direct mount front derailleur, stainless chain stay protector, Rock Shox Monarch RL, 12 x 142mm axle
フォーク	Rock Shox Sektor Silver TK 650B, Solo Air spring compression, lockout, 15mm axle, 130mm travel
ヘッドセット	FSA Orbit 1.5-1 1/8" Zero-Stack internal cup, for tapered head tube
ホイール	WTB ST i19 TCS 650B, Tubeless, 32H, eyeleted, with Formula 15mm front and 12x142mm rear sealed bearing 6-bolt disc hubs, stainless spokes
タイヤ	Geax Goma, 650B x 2.25, folding
ディレーラー	SRAM X7 rear and X7 HDM dual pull front
シフター	SRAM X7, 10-speed
チェーン	SRAM PC1031
カセット	SRAM PG-1030, 10-speed, 11-36T
クランク	SRAM S1000 PressFit 30, 38/24T, 175mm [17"]
BBセット	SRAM PF30
ペダル	N/A
ブレーキ	Avid Elixir 5 hydraulic disc brakes with 180mm front & 160mm rear HS1 rotors
ハンドル	Crank Brothers Iodine 1, 720mm x 30mm rise, 6° sweep
ステム	Crank Brothers Iodine 1, 90mm [17"]
シートポスト	Crank Brothers Cobalt 1, 400mm x 31.6
サドル	WTB Volt Sport
サイズ	17"
カラー	Carbon/Rally Blue
重量	13.2kg

Pick up!



レースチームと同じ設計のカーボンフレーム

MTB

GEOMETRY

サイズ	A シートチューブ長	B トップチューブ長	C ヘッド角	D シート角	F チェーンステー	L フロントセンタ	J ホイールベース	H フォークオフセット	K BB下がり	G ヘッドチューブ長	I スタンドオーバー	リアエンド
17"	427	585	69	73	450	670	1119	42	13	120	806	142

2014 DAKAR XCT 650 COMP

¥273,000 (本体価格¥260,000)

アルミフレームMTB フルサスペンションモデルです。
130mmストロークサスペンションとISCG05に対応したフレームで、XCだけでなく下り系まで楽しめるモデルとなっています。

MP4



Ano Palladium

SPECIFICATIONS

フレーム	Kinesium triple-buttet alloy, 130mm travel mp4 suspension, dropper post routing, ISCG05 chainguide mounts, X-Fusion O2 RL, 12 x 142mm axle
フォーク	X-Fusion Velvet RL 650B w/15mm QR front axle, 32mm stanchions, air spring compression, rebound & lockout adjust, magnesium lower legs, 130mm travel
ヘッドセット	FSA Orbit 1.5-1 1/8" Zero-Stack internal cup, for tapered head tube
ホイール	WTB SX19 650B, 32H, eyeleted, with Formula 15mm front and 12x142mm rear sealed bearing 6-bolt disc hubs, stainless spokes
タイヤ	Geax Goma, 650B x 2.25, folding
ディレーラー	Shimano Deore Shadow rear and Deore front
シフター	Shimano Deore, 10-speed
チェーン	KMC X10
カセット	Shimano HG62, 10-speed, 11-36
クランク	Shimano Deore M615 Hollowtech, 38/24, 175mm [17"-19"]
BBセット	Shimano
ペダル	N/A
ブレーキ	Shimano M445 hydraulic disc brakes with 180mm front and 160mm rear RT56 rotors
ハンドル	Crank Brothers Iodine 1, 720mm x 30mm rise, 6° sweep
ステム	Crank Brothers Iodine 1, 90mm [17"], 100mm [19"]
シートポスト	Crank Brothers Cobalt 1, 400mm x 31.6
サドル	WTB Volt Sport
サイズ	17", 19"
カラー	Ano Palladium
重量	13.6kg

Pick up!



ISCG05でチェーンガイドにも対応

GEOMETRY

サイズ	A シートチューブ長	B トップチューブ長	C ヘッド角	D シート角	F チェーンステー	L フロントセンタ	J ホイールベース	H フォークオフセット	K BB下がり	G ヘッドチューブ長	I スタンドオーバー	リアエンド
17"	427	585	69	73	450	670	1121	42	13	120	806	142
19"	455	605	69	73	450	691	1143	42	13	140	830	142

MP4 SUSPENSION TECHNOLOGY

MP4

THE MAGIC OF MP4

MP4は一つのメインピボットに依存させ、不要な動作を減少させてます、またシートステーのピボットはアックスルの軌道をほぼ垂直に維持しサスペンションの動作をよりスムーズにしています。これらのピボットはベルクランクとユニットの置かれてる位置に合わせて配置されており、これがMP4のデザインの決め手となります。

Wheel Travel to Shock Travel Ratio

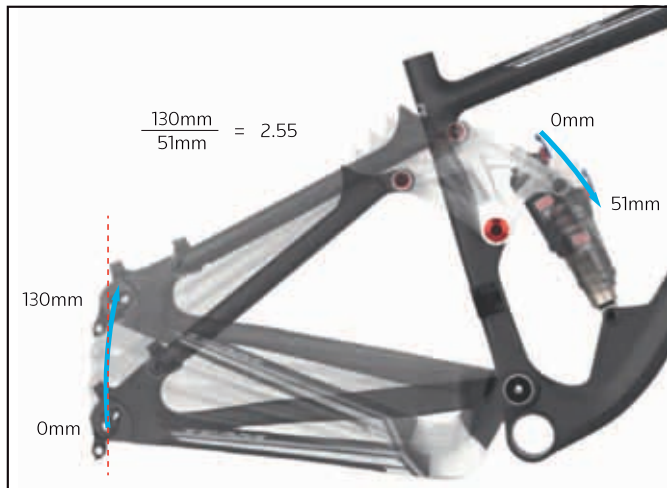

DAKAR XCT 650
2.55:1 RATIO

•低レバー比設計(左図)

今回ラインアップするDAKAR XCT 650のレバー比は2.551:1と低レバー比になってます。低レバー比だとユニットにかかる負担が少なく、動きがスムーズでコントロールもしやすくなります。

•なだらかなライジングレート設計(下の図)

DAKAR XCTのピボット位置によって、なだらかなライジングレートを示すカーブを生みます。これによって急な突き上げが無く、細かい衝撃やストロークの半分くらいまで動くような衝撃時でもスムーズな反応を示します。



Shock Stroke Increment per 10mm of Wheel Travel Shock Stroke Increment per 10mm Wheel Travel

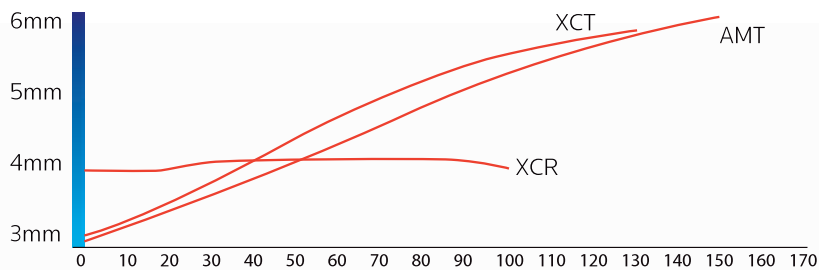

MTB



2014 NEMESIS PRO

¥346,500 (本体価格¥330,000)

TEAM JAMISで使用されてるカーボンフレームMTB650モデルと同等のフレームを使用した市販モデルです。

DYAD PLUS T700ミドルモジュラスカーボンフレーム、プレスフィットBB30、1.5ヘッドチューブ、142mm×12mmスルーアクスルと今ある最先端のフレーム技術でトップクラスに負けないマシンとなっております。

nearnet
MOLDING



BB30
PRESS-FIT



Carbon/Victory Blue

SPECIFICATIONS

フレーム	Full mid-modulus carbon fiber frame, Direct Mount front derailleur with internal cable routing, 12x142mm drop-out, stainless chain stay protector
フォーク	Fox 32 Float 650B CTD Evolution ,15mm axle, air spring compression, rebound adjust, tapered, 100mm travel
ヘッドセット	FSA Orbit 1.5 - 1 1/8" Zero-Stack internal cup, for tapered head tube
ホイール	WTB Frequency Race i19 TCS 650B tubeless rims, Formula hubs w/ sealed cartridge bearings, stainless spokes
タイヤ	Geax AKA, 650B x 2.2", folding
ディレーラー	SRAM X9 rear and X7 HDM front
シフター	SRAM X7, 10-speed
チェーン	SRAM 1031
カセット	SRAM PG-1030, 10-speed, 11-36
クランク	SRAM S1000, PressFit30, 38/24T, 175mm [17"]
BBセット	SRAM PressFit 30
ペダル	N/A
ブレーキ	Avid Elixir 7 hydraulic disc brakes with 160 mm front & rear HS1 rotors
ハンドル	Ritchey Pro Riser bar, 31.8 x 9° sweep x 20mm rise x 710mm
ステム	Ritchey Pro 4-Axis OS, 6° x 100mm [17"]
シートポスト	Ritchey Pro 2 bolt OS, 31.6 x 400mm
サドル	WTB Silverado Comp
サイズ	17"
カラー	Carbon/Victory Blue
重量	11.1kg

Pick up!



プレスフィットBB30、フロントディレーラーダイレクトマウントを採用、最新テクノロジーを取り入れたカーボンフレーム

GEOMETRY

サイズ	A シートチューブ長	B トップチューブ長	C ヘッド角	D シート角	F チェーンステー	L フロントセンタ	J ホイールベース	H フォークオフセット	K BB下がり	G ヘッドチューブ長	I スタンドオーバー	リアエンド
17"	432	585	70	72.5	435	639	1070	42	42.5	110	785	142

2014 NEMESIS RACE

¥210,000 (本体価格 ¥200,000)

トリプルバットedalミフレームとハイドロフォーミングでカーボンに負けないぐらいの軽量に仕上げたMTB650ハードテールモデルです。
シマノ・ディオーレ 10スピード、軽量で丈夫なX-FUSION フロントサスペンション、マヴィック製ホイール クロスライドを装備、レースも視野に置いてMTBを始める人には最適なモデルです。



Ano Black

SPECIFICATIONS

フレーム	Triple-buttet 6061 SPF aluminum, post mount disc brakes & 12x142mm drop-out
フォーク	X-Fusion Velvet RL 650B, 15mm axle, air spring, rebound & lockout adjust, magnesium lower legs, 100mm travel
ヘッドセット	FSA Orbit 1.5 - 1 1/8" Zero-Stack internal cup, for tapered head tube
ホイール	Mavic Crossride 650B, 15mm front, 142mm rear, straight-pull bladed spokes
タイヤ	Geax AKA, 650B x 2.2", folding bead
ディレラー	Shimano SLX shadow rear and Deore front
シフター	Shimano Deore, 10-speed
チェーン	KMC X10
カセット	Shimano HG62, 10-speed, 11-36
クランク	Shimano Deore, 38/24T
BBセット	FSA PressFit 30
ペダル	N/A
ブレーキ	Shimano Deore hydraulic disc brakes with 160mm RT56 6-bolt rotors
ハンドル	Ritchey Mountain Comp Rizer bar, 31.8 x 20mm rise x 710mm
ステム	Ritchey Comp, 6° x 90mm [15"], 100mm [17"], 110mm [19"]
シートポスト	Ritchey Comp 2-Bolt, 31.6 x 400mm
サドル	WTB Silverado Comp
サイズ	15", 17", 19"
カラー	Ano Black
重量	11.8kg

Pick up!



マビックホイール クロスライド650Bを装備

MTB

GEOMETRY

サイズ	A シートチューブ長	B トップチューブ長	C ヘッド角	D シート角	F チェーンステー	L フロントセンタ	J ホイールベース	H フォークオフセット	K BB下がり	G ヘッドチューブ長	I スタンドオーバー	リアエンド
15"	381	560	70	72.5	435	617	1048	42	46	100	736	135
17"	430	585	70	72.5	435	642	1073	42	46	110	771	135
19"	470	605	70	72.5	435	663	1094	42	46	130	802	135

2014 NEMESIS COMP

¥134,400 (本体価格¥128,000)

ワンランク上のモデルで、チューンアップして楽しむ人に最適なモデルです。スラムX7/X5コンボ、Rockshoxサスペンション、アビド油圧ディスクブレーキ、リッチーコンボとそのままで十分に楽しめる装備となっております。



Black Forest

SPECIFICATIONS

フレーム	Triple-butted 6061 SPF aluminum, post mount disc brakes
フォーク	Rock Shox XC30 650B TK, coil spring, external rebound, lockout, 100mm travel
ヘッドセット	FSA Orbit 1.5 - 1 1/8" Zero-Stack internal cup
ホイール	WTB Speed Disc i19 650B double-wall eyeleted rims, Formula Hi-Lo flange sealed bearing 6-bolt disc hubs, stainless spokes
タイヤ	Geax AKA, 650B x 2.2"
ディレーラー	SRAM X7 rear, SRAM X5 front
シフター	SRAM X5 9-speed
チェーン	SRAM PC951
カセット	SRAM PG-950, 9-speed, 11-34
クランク	SRAM S800 power spline, 44/32/22T rings, 170mm [15"] 175mm [17-19"]
BBセット	TruVativ PowerSpline, sealed cartridge, 73 x 113mm
ペダル	ATB platform, alloy cage & body
ブレーキ	Avid DB1 hydraulic with G2CS 160mm rotors
ハンドル	Ritchey Mountain Rizer bar, 31.8 x 20mm rise x 670mm
ステム	Ritchey 4-bolt OS, 6° x 90mm [15"], 100mm [17"], 110mm [19"]
シートポスト	Ritchey 2-Bolt OS, 31.6 x 400mm
サドル	WTB Silverado Comp
サイズ	15", 17", 19"
カラー	Black Forest
重量	13kg

GEOMETRY

サイズ	A シートチューブ長	B トップチューブ長	C ヘッド角	D シート角	F チェーンステー	L フロントセンタ	J ホイールベース	H フォークオフセット	K BB下がり	G ヘッドチューブ長	I スタンドオーバー	リアエンド
15"	381	560	70	72.5	435	617	1048	42	46	100	736	135
17"	430	585	70	72.5	435	642	1073	42	46	110	771	135
19"	470	605	70	72.5	435	663	1094	42	46	130	802	135

2014 NEMESIS SPORT

¥89,250 (本体価格¥85,000)

お手軽な価格で650B MTBを楽しめるモデルです。
シマノ ドライブコンポで統一しますので、安心して楽しめるモデルです。



Pearl White

SPECIFICATIONS

フレーム	Triple-buttet 6061 SPF aluminum, post mount disc brakes
フォーク	RST Blaze 650B TNL, MCU/coil spring with Lock-out and external preload adjustor, 100mm travel
ヘッドセット	FSA Orbit 1.5 - 1 1/8" Zero-Stack internal cup, 30mm shim stack
ホイール	Alex MD19 650B double-wall rims, Formula alloy 6-bolt disc hubs, stainless spokes
タイヤ	Geax AKA, 650B x 2.2"
ディレーラー	Shimano Alivio M410 rear, Shimano M190 front
シフター	Shimano Acera M310 8-speed
チェーン	KMC Z72
カセット	SRAM PG-820, 8-speed, 11-32
クランク	Shimano M311, alloy crank arms, 42/32/22T rings, 170mm [15"] 175mm [17-19"]
BBセット	FSA sealed cartridge bearing
ペダル	ATB platform, hi-impact resin cage & body
ブレーキ	Tektro HDC-300 hydraulic disc brakes with 160mm rotors
ハンドル	Jamis XC alloy riser, 31.8 x 8° x 25mm rise x 680mm
ステム	Jamis XC alloy threadless, 7° rise x 90mm [15"], 100mm [17"], 110mm [19"]
シートポスト	Jamis OS alloy micro-adjust, 31.6 x 400mm
サドル	Jamis ATB Comp with pressure relief channel
サイズ	15", 17", 19"
カラー	Pearl White
重量	14.1kg

Pick up!



ドライブ系は安心のシマノグループで統一

MTB

GEOMETRY

サイズ	A シートチューブ長	B トップチューブ長	C ヘッド角	D シート角	F チェーンステー	L フロントセンタ	J ホイールベース	H フォークオフセット	K BB下がり	G ヘッドチューブ長	I スタンドオーバー	リアエンド
15"	381	560	70	72.5	435	617	1048	42	46	100	736	135
17"	430	585	70	72.5	435	642	1073	42	46	110	771	135
19"	470	605	70	72.5	435	663	1094	42	46	130	802	135

～ホイールサイズについて～

・650Bホイールの歩み

650Bサイズのホイールは、1940～50年代にフランスのツーリング車やランドナーの世界で生まれました。直径が700cよりも小さくタイヤ幅が35～42cよりも太いため、ヨーロッパの曲がりくねった道を、荷物を積載して走るのに完璧な規格でした。

また30年以上前にトムリッチーが作った初期のMTBにも採用されてきました。(近年また650B専用のフレームが復活しています)

しかし、MTBの世界ではこれまで26インチサイズが一般的です、近年新しい潮流として29インチサイズが取り上げられていますが、これはゲイリーフィッシャーが10年前ぐらいから提唱していました。

初期の29erは車高が高く、重く、ホイールベースがとても長く、ステアリングの反応も鈍かったため26インチサイズがこれまで一般的に採用されてきました。

ただ大きいホイールによって高い走破性と低重心にできる考え方は魅力的で、ちょうど中間サイズにあたるのが650Bでした、2007年にフレームビルダーのカーク・パセンティは再び650Bに注目しMTB用ホイールを作成しました。

ジェイミスはそのアイデアに賛同し、その年にカークの650Bホイールを履かせたDAKARでテストし、質の高さに惚れ込み、2009年に650BのDAKARを市場に投入しました。

Bead Seat Diameters

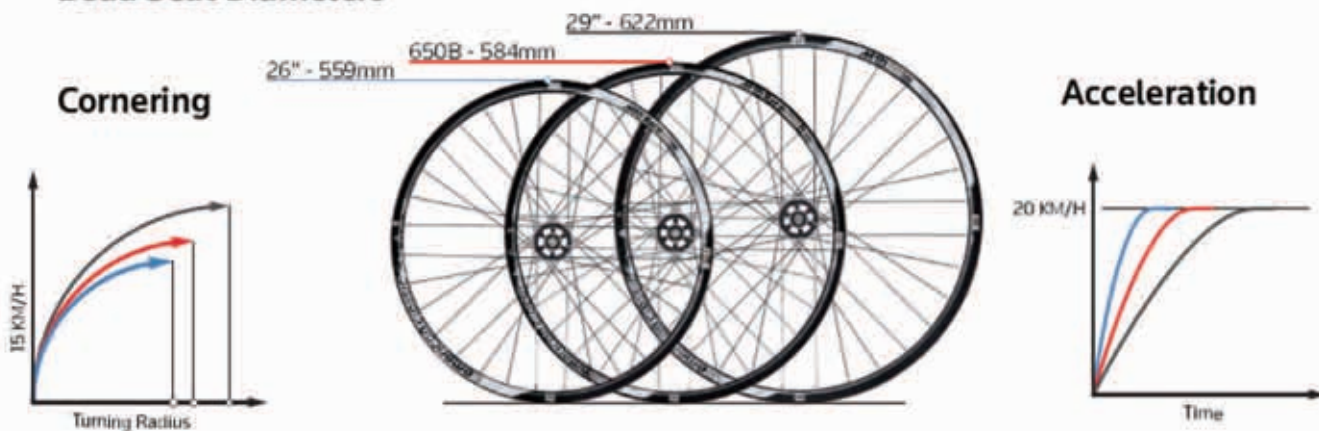

・26・29・650Bどれを選ぶべきか？

優れた点がたくさんある「大きな」ホイールを選ぶべきと考えられます。

しかし、それぞれのサイズにはそのサイズでしか得られない特徴があり、ジェイミス(本国)ではライディングの種類や走る場所によって選択できるよう、各サイズのホイールを採用した車種をラインアップしています。(国内販売に関しては29インチと650Bの2サイズです)

2014 DRAGON 650B PRO

¥336,000 (本体価格 ¥320,000)

Reynolds853 超軽量スチールフレーム 650B MTBハードテールモデルです。
1.5規格ヘッドチューブ、120mmストロークフロントサスペンション、ヘッド角
68°でオールマウンテンとしても使えるモデルです。



SPECIFICATIONS

フレーム	Reynolds 853 DZB main tubes, 44mm head tube, dropper post routing, double-butted crommo stays
フォーク	Fox 32 Float 650B CTD Evolution ,15mm axle, air spring compression, rebound adjust, 120mm travel
ヘッドセット	FSA Orbit, 1.5 - 1 1/8" Alloy cups
ホイール	American Classic Terrain 650 tubeless disc wheels, 15mm thru-axle front
タイヤ	Geax Saguario 650B x 2.2", folding bead
ディレーラー	SRAM X9 rear and X9 front
シフター	SRAM X9, 10-speed
チェーン	SRAM 1031
カセット	SRAM 1050, 11-36, 10-speed
クランク	SRAM S1000 GXP, 38/24T, 170mm [15"], 175mm [17-19"]
BBセット	Truvativ GXP
ペダル	N/A
ブレーキ	Avid Elixir 5 hydraulic disc brakes with 180mm front & 160mm rear HS1 rotors
ハンドル	Ritchey WCS Trail Riser, 720mm x 20mm rise
ステム	Ritchey WCS Trail, 80mm [13"/15"], 90mm [17"], 100mm [19"]
シートポスト	Ritchey WCS Trail, 400mm x 31.6
サドル	WTB Volt Comp
サイズ	15", 17", 19"
カラー	Root Beer
重量	12kg

Pick up!



ドロップパーポスト・ケーブル・ルーティングで換装する場合もすつきり

MTB

GEOMETRY

サイズ	A シートチューブ長	B トップチューブ長	C ヘッド角	D シート角	F チェーンステー	L フロントセンタ	J ホイールベース	H フォークオフセット	K BB下がり	G ヘッドチューブ長	I スタンドオーバー	リアエンド
15	377	565	68	73	425	648	1070	42	39	85	759	135
17	432	584	68	73	425	668	1090	42	39	90	794	135
19	483	603	68	73	425	688	1110	42	39	110	830	135

2014 DRAGON 650 PRO LTD FRAME KIT

¥105,000 (本体価格¥100,000)

フレームキットのみの限定カラーです。

完成車例



Black Flannel



MTB

SPECIFICATIONS

フレーム Reynolds 853 DZB main tubes 44mm head tube dropper post routing
 ヘッドセット FSA Orbit1.5-1 1/8"

GEOMETRY

サイズ	A シートチューブ長	B トップチューブ長	C ヘッド角	D シート角	F チェーンステー	L フロントセンタ	J ホイールベース	H フォークオフセット	K BB下がり	G ヘッドチューブ長	I スタンドオーバー	リアエンド
15	377	565	68	73	425	648	1070	42	39	85	759	135
17	432	584	68	73	425	668	1090	42	39	90	794	135
19	483	603	68	73	425	688	1110	42	39	110	830	135

2014 DRAGON 650B SPORT

¥147,000 (本体価格¥140,000)

Reynolds520使用のお買い得スチールフレームMTBです。
シマノ・ディオーレ 10スピード、Rockshox フロントサスペンション、シマノ製油圧ディスクブレーキ、リッチーコンポで装備も充実した内容となっております。



Ano Palladium

SPECIFICATIONS

フレーム	Reynolds 520 main tubes and stays
フォーク	Rock Shox XC30 650B TK, Solo Air spring, external rebound, lockout, 120mm travel
ヘッドセット	FSA Orbit MX, 1 1/8"Alloy cups, ACB bearings
ホイール	WTB Speed Disc i19 650B double-wall eyeleted rims, Formula Hi-Lo flange sealed bearing 6-bolt disc hubs, stainless spokes
タイヤ	Geax Saguaro 650B x 2.2", folding bead
ディレーラー	Shimano Deore Shadow rear and Deore front
シフター	Shimano Deore, 10-speed
チェーン	KMC X10
カセット	Shimano HG62, 11-36, 10-speed
クランク	Shimano Deore M615, 38/24T, 170mm [15"], 175mm [17-19"]
BBセット	Shimano Deore
ペダル	ATB platform, alloy cage & body
ブレーキ	Shimano M445 hydraulic disc brakes with 160mm RT56 rotors
ハンドル	Ritchey Trail Riser, 710mm, 20mm rise
ステム	Ritchey Trail, 0° x 80MM [13"/15"], 90MM [17"], 100MM [19"]
シートポスト	Ritchey Trail, 350mm x 27.2
サドル	WTB Volt Sport
サイズ	15", 17", 19",
カラー	Ano Palladium
重量	13.7kg

Pick up!



安定の変速性能を約束する
シマノ・ディオーレ ドライブコンポを使用

MTB

GEOMETRY

サイズ	A シートチューブ長	B トップチューブ長	C ヘッド角	D シート角	F チェーンステー	L フロントセンタ	J ホイールベース	H フォークオフセット	K BB下がり	G ヘッドチューブ長	I スタンドオーバー	リアエンド
15	377	565	68	73	425	648	1070	42	39	85	759	135
17	432	584	68	73	425	668	1090	42	39	90	794	135
19	483	603	68	73	425	688	1110	42	39	110	830	135

MTB 29

MTB

ジェイミスの29'erはヘッド角70-71度に設計されており、クイックなハンドリングで正確なラインを走行可能。

シートアングルは72-73度とシットングでペダリングするときに最適な角度になってます。またスローピングトップチューブですのでトレイルで不意にストップしても漕ぎだしが楽になります。

DRAGON 29

REAL STEEL, REAL CAPABLE, REAL FAST

昔から自転車の素材として定評のある素材で、しなやかさとスムーズさが売りです。鉄なので丈夫な設計でもあります。



DAKOTA D29

BIG HOOPS, BIG SPEED

29インチレーシングハードテールシリーズ。6061トリプルバットッドアルミフレームで軽量かつ乗りやすい設計のフレームです。



2014 DRAGON 29 RACE

¥325,500 (本体価格¥310,000)

ジェイミス定番のクロモリMTB29erハードテールモデル。
1.5規格のヘッドチューブにモデルチェンジしステアリング性能とダウンチューブの剛性を高めました。
Reynolds853フレームを使用したスチールフレームで、アルミフレーム以上に軽い仕上がりになっております。

REYNOLDS



SPECIFICATIONS

フレーム	Reynolds 853 DZB main tubes, 44mm head tube, double-butted crommo stays
フォーク	Rock Shox Reba RL, lockout, 15mm axle, Solo Air spring pressure adjust, rebound adjust, 100mm travel
ヘッドセット	FSA Orbit, 1.5 - 1 1/8" Alloy cups, ACB bearings
ホイール	American Classic Terrain 29 tubeless disc wheels, 15mm axle front
タイヤ	Geax Saguario 29 x 2.2", folding
ディレラー	SRAM X9 rear and X9 front
シフター	SRAM X9, 10-speed
チェーン	SRAM PC 1031
カセット	SRAM PG-1050, 10-speed, 11-36
クランク	SRAM S1000 GXP, 38/24, 175mm [17"]
BBセット	SRAM GXP
ペダル	N/A
ブレーキ	Avid Elixir 5 hydraulic disc brakes with 180mm front & 160mm rear HS1 rotors
ハンドル	Ritchey Pro 2x bar, 31.8 x 9° sweep x +/- 5mm rise x 720mm
ステム	Ritchey Pro 4-Axis OS, 6° x 90mm [17"]
シートポスト	Ritchey Pro 2 bolt OS, 27.2 x 400mm
サドル	WTB Silverado Comp
サイズ	17"
カラー	Polished
重量	12kg

Pick up!



アメリカンクラシックホイール Terrain 29 チューブレスを使用

MTB

GEOMETRY

サイズ	A シートチューブ長	B トップチューブ長	C ヘッド角	D シート角	F チェーンステー	L フロントセンタ	J ホイールベース	H フォークオフセット	K BB下がり	G ヘッドチューブ長	I スタンドオーバー	リアエンド
17"	432	590	71	72.5	450	629	1071	46	51	110	789	135

2014 DRAGON 29 SPORT

¥152,250 (本体価格¥145,000)

クロモリMTB29erハードテールモデルのスタンダードグレード。
シマノ・ディオーレ 10スピードとRockshox製フロントサスペンションで、エン
トリーユーザーでも十分にトレイルライドを楽しめます。
また、お求めやすい価格でクロモリならではのしなやかな乗り心地も得られ
ます。

REYNOLDS



Ano Grey

SPECIFICATIONS

フレーム	Reynolds 520 main tubes and stays
フォーク	Rock Shox XC32 TK, Solo Air spring, rebound,lockout adjust, 100mm travel
ヘッドセット	FSA Orbit MX, 1 1/8"Alloy cups, ACB bearings
ホイール	WTB Speed Disc i19 29" double-wall eyeleted rims, Formula Hi-Lo flange sealed bearing 6-bolt disc hubs, stainless spokes
タイヤ	Geax Saguaro 29 x 2.2", folding
ディレーラー	Shimano Deore Shadow rear and Deore front
シフター	Shimano Deore, 10-speed
チェーン	KMC X10
カセット	Shimano HG62, 11-36, 10-speed
クランク	Shimano Deore M615, 38/24T, 170mm [15"], 175mm [17-19"]
BBセット	Shimano Deore
ペダル	ATB platform, alloy cage & body
ブレーキ	Shimano M445 hydraulic disc brakes with 180mm front & 160mm rear RT56 rotors
ハンドル	Ritchey Mtn Comp 2X flat bar, 31.8 x 9° x 720mm x +/- 5mm rise
ステム	Ritchey 4-bolt OS, 6° rise x 80mm [15"], 90mm [17"], 100mm [19"]
シートポスト	Ritchey 2-bolt, 27.2 x 350mm, with alloy QR clamp
サドル	WTB Silverado Comp
サイズ	15", 17", 19"
カラー	Ano Grey
重量	13.7kg

Pick up!



2013年度バイシクリング・エ
ディター・チョイスに選ばれた
モデル

GEOMETRY

サイズ	A シートチューブ長	B トップチューブ長	C ヘッド角	D シート角	F チェーンステー	L フロントセンタ	J ホイールベース	H フォークオフセット	K BB下がり	G ヘッドチューブ長	I スタンドオーバー	リアエンド
15"	381	570	71	73	450	615	1057	46	65	110	759	135
17"	432	590	71	72.5	450	629	1071	46	65	110	789	135
19"	483	610	71	72	450	644	1086	46	65	110	818	135

2014 DAKOTA D29 COMP

¥162,750 (本体価格¥155,000)

アルミフレームMTB29erモデルのミドルグレードです。
スラム・X7 10スピードでXCレーシーな走りもできるモデルです。



Pearl White

SPECIFICATIONS

フレーム	Triple-butted 6061 aluminum main tubes
フォーク	Rock Shox XC32 TK, Solo Air spring, external rebound, lockout, 32mm stanchions, 100mm travel
ヘッドセット	FSA Orbit 1.5 - 1 1/8" Zero-Stack internal cup, for tapered head tube
ホイール	WTB Speed Disc i19 29" double-wall eyeleted, Formula Hi-Lo flange sealed bearing 6-bolt disc hubs, stainless spokes
タイヤ	Geax AKA, 29 x 2.2"
ディレーラー	SRAM X7 rear and X7 front
シフター	SRAM X7, 10-speed
チェーン	SRAM PC1031
カセット	SRAM PG-1030, 10-speed, 11-36T
クランク	SRAM S1000 GXP 38/24T, 175mm [17"]
BBセット	SRAM GXP
ペダル	ATB platform, alloy cage & body
ブレーキ	Avid DB1 hydraulic with G2CS 180mm [front] & 160mm [rear] rotors
ハンドル	Ritchey Comp 2x bar, 31.8 x 9° sweep x +/- 5mm rise x 720mm
ステム	Ritchey 4-Bolt OS, 6° x 90mm [17"]
シートポスト	Ritchey 2-bolt OS, 31.6 x 400mm, with alloy clamp
サドル	WTB Silverado
サイズ	17"
カラー	Pearl White
重量	13.2kg

GEOMETRY

サイズ	A シートチューブ長	B トップチューブ長	C ヘッド角	D シート角	F チェーンステー	L フロントセンタ	J ホイールベース	H フォークオフセット	K BB下がり	G ヘッドチューブ長	I スタンドオーバー	リアエンド
17"	432	590	71	72.5	450	641	1083	45	58	115	798	135

2014 DAKOTA D29 SPORT

¥115,500 (本体価格¥110,000)

アルミフレームMTB29erモデルのスタンダードグレードです。お買い得な29erですが、シマノ・アリビオ 9スピード、Rockshox製100mmストロークサスペンション、油圧ディスクブレーキを装備し本格的トレイルライドが楽しめます。



Gloss Black

SPECIFICATIONS

フレーム	Triple-buttet 6061 aluminum main tubes
フォーク	Rock Shox XC30 29 TK, coil spring with lock-out,preload adjustor, 100mm travel
ヘッドセット	FSA Orbit 1.5 - 1 1/8" Zero-Stack internal cup
ホイール	Alex XD Elite 29" rims, 32H, Formula alloy 6-bolt disc hubs, stainless spokes
タイヤ	Geax AKA, 29 x 2.2"
ディレラー	Shimano Alivio M430 rear and Acera M390 front
シフター	Shimano Acera M390, 9-speed
チェーン	KMC Z99
カセット	SRAM PG-950, 9-speed, 11-34
クランク	Shimano M391 Octalink, 44/32/22T, 170mm [15"], 175mm [17"]
BBセット	Shimano Octalink sealed cartridge
ペダル	ATB platform, hi-impact resin cage & body
ブレーキ	Tektro HDC-300 hydraulic disc brakes with 180mm [front] & 160mm [rear] rotors
ハンドル	Jamis Flat Top, 31.8 x 9° x 700mm
ステム	Jamis XC alloy threadless, 7° rise x 80mm [15"], 90mm [17"]
シートポスト	Jamis OS alloy micro-adjust, 31.6 x 400mm, with alloy QR clamp
サドル	Jamis ATB Comp with pressure relief channel
サイズ	15", 17"
カラー	Gloss Black
重量	14.3kg

GEOMETRY

サイズ	A シートチューブ長	B トップチューブ長	C ヘッド角	D シート角	F チェーンステー	L フロントセンタ	J ホイールベース	H フォークオフセット	K BB下がり	G ヘッドチューブ長	I スタンドオーバー	リアエンド
15"	394	570	71	73	450	627	1068	46	58	110	773	135
17"	432	590	71	72.5	450	641	1083	46	58	115	798	135

JAMIS 公式Facebookで、最新情報をCheck。

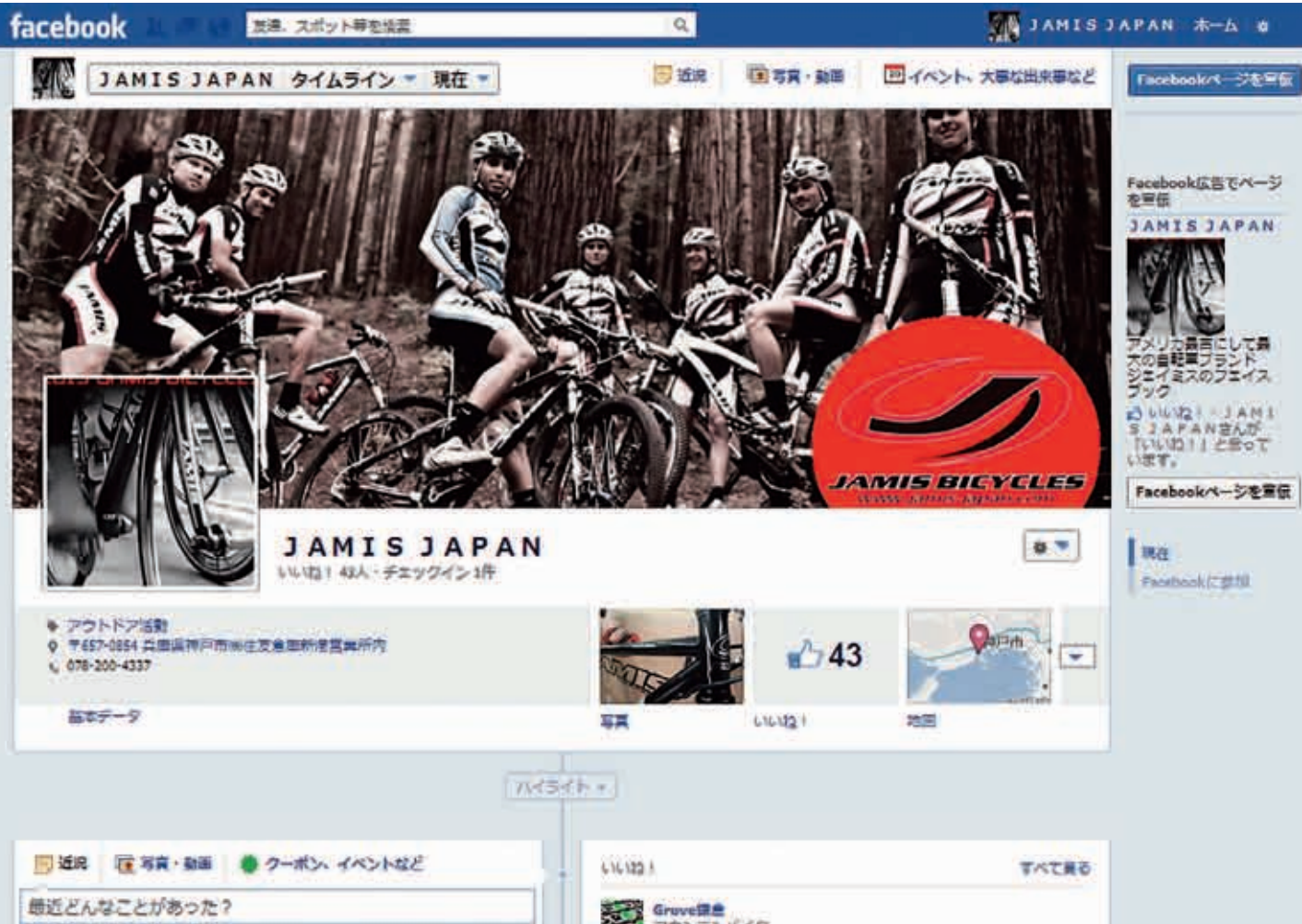

URL:<https://www.facebook.com/jamis.japan>

ジオメトリーの見方

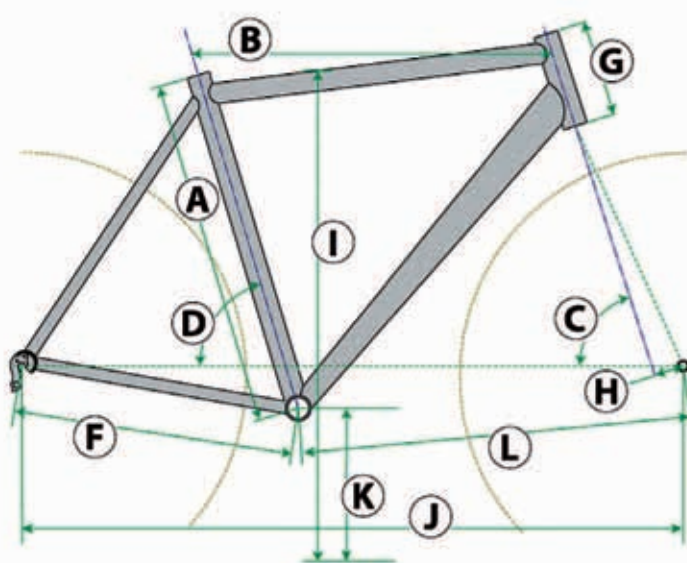

GEOMETRY

サイズ	A	B	C	D	F	L	J	H	K	G	I	リアエンド
	シートチューブ長	トップチューブ長	ヘッド角	シート角	チェーンステー	フロントセンタ	ホイールベース	フォークオフセット	BB下がり	ヘッドチューブ長	スタンドオーバー	



JAMIS BICYCLES JAMIS BICYCLES JAMIS BICYCLES JAMIS BICYCLES JAMIS BICYCLES

 **JAMIS BICYCLES**
www.jamisbikes.com

ジェイミスジャパン株式会社 営業所 兵庫県神戸市灘区摩耶埠頭(株)住友倉庫新港営業所
TEL.078-200-4337 FAX.078-200-4338
ホームページ : <http://www.jamis-japan.com>
Facebook : <https://www.facebook.com/jamis.japan>

JAMIS BICYCLES JAMIS BICYCLES JAMIS BICYCLES JAMIS BICYCLES JAMIS BICYCLES



- 自転車に乗るときは取扱説明書をよくお読みになり、特に安全についての内容を十分に理解してからお乗りください。
- スポーツバイクについて
スポーツバイクは一般的な自転車比べ、速度も出やすく、走行距離も伸ばすことができますが、走行速度の上昇にともなう、万一の走行事故による危険性も大きくなります。乗車の際はヘルメットや、グローブなどを必ず装着して、万一の事故から身を守りましょう。またマウンテンバイクでのオフロード走行時には、必要に応じて転倒時に体を守るプロテクター等も装着してください。
- 製品カラーは印刷のため実物と異なる場合があります。
- 予告なく改良のため仕様、価格を変更する場合があります。あらかじめご了承ください。
- 本カタログ内の製品記載内容(価格含む)は2013年9月1日現在のものです。